



ОПИСАНИЕ
КОНСТРУКЦИЙ
И ТЕХНИЧЕСКИЕ
ДААННЫЕ
ДЛЯ МОНТАЖА
ПРОМЫШЛЕННЫХ
СЕКЦИОННЫХ
ВОРОТ

Русский

серий ProPlus и ProTrend

2016

Содержание

1	ОБЛАСТЬ ПРИМЕНЕНИЯ И УСЛОВИЯ ЭКСПЛУАТАЦИИ ВОРОТ	5
2	СООТВЕТСТВИЕ ВОРОТ ТРЕБОВАНИЯМ НОРМАТИВНО-ТЕХНИЧЕСКИХ ДОКУМЕНТОВ	5
3	ОПИСАНИЕ КОМПЛЕКТОВ ВОРОТ С ПОЛОТНОМ ИЗ СЭНДВИЧ-ПАНЕЛЕЙ	7
3.1	СОСТАВ СТАНДАРТНОГО КОМПЛЕКТА ВОРОТ	7
3.2	ДОПОЛНИТЕЛЬНАЯ КОМПЛЕКТАЦИЯ.....	9
3.3	СОСТАВ КОМПЛЕКТА ДЛЯ ВОРОТ, ИСПОЛЬЗУЕМЫХ В ПОМЕЩЕНИЯХ С ПОВЫШЕННОЙ ВЛАЖНОСТЬЮ	12
3.4	ИНФОРМАЦИОННО-ТЕХНИЧЕСКИЕ ДОКУМЕНТЫ.....	12
3.5	УПАКОВКА ВОРОТ	12
3.6	ТЕХНИЧЕСКИЕ ХАРАКТЕРИСТИКИ ВОРОТ С ПОЛОТНОМ ИЗ СЭНДВИЧ-ПАНЕЛЕЙ	12
3.7	ТИПОВЫЕ КОНСТРУКЦИИ ВОРОТ	14
3.8	ФАСАДНАЯ СИСТЕМА ВОРОТ	16
3.9	РЕКОМЕНДУЕМЫЕ ПАРАМЕТРЫ И РАСПОЛОЖЕНИЕ ОКОН.....	16
3.10	РЕКОМЕНДУЕМЫЕ ПАРАМЕТРЫ И РАСПОЛОЖЕНИЕ ВЕНТИЛЯЦИОННЫХ РЕШЕТОК	20
3.11	ПАРАМЕТРЫ ВСТРОЕННЫХ КАЛИТОК.....	21
3.12	СТАНДАРТНЫЕ РАЗМЕРЫ ВОРОТ СЕРИЙ PROPLUS И PROTREND С ПОЛОТНОМ ИЗ СЭНДВИЧ-ПАНЕЛЕЙ	23
4	ОПИСАНИЕ КОМПЛЕКТОВ ВОРОТ С ПОЛОТНОМ ИЗ ПАНОРАМНЫХ СЕКЦИЙ (ПАНОРАМНЫЕ ВОРОТА С ТИПОМ ПОЛОТНА АЛП)	25
4.1	ТИПЫ ПОЛОТНА ПАНОРАМНЫХ ВОРОТ	25
4.2	ВИДЫ ЗАПОЛНЕНИЯ ПАНОРАМНЫХ СЕКЦИЙ	26
4.3	ЦВЕТОВАЯ ГАММА.....	28
4.4	СОСТАВ СТАНДАРТНОГО КОМПЛЕКТА ПАНОРАМНЫХ ВОРОТ	28
4.5	ДОПОЛНИТЕЛЬНАЯ КОМПЛЕКТАЦИЯ.....	30
4.6	СОСТАВ КОМПЛЕКТА ДЛЯ ВОРОТ, ИСПОЛЬЗУЕМЫХ В ПОМЕЩЕНИЯХ С ПОВЫШЕННОЙ ВЛАЖНОСТЬЮ	31
4.7	ИНФОРМАЦИОННО-ТЕХНИЧЕСКИЕ ДОКУМЕНТЫ.....	31
4.8	УПАКОВКА ВОРОТ	32
4.9	ТЕХНИЧЕСКИЕ ХАРАКТЕРИСТИКИ ПАНОРАМНЫХ ВОРОТ.....	32
4.10	РАЗМЕРЫ ПАНОРАМНЫХ ВОРОТ	32
5	ОПИСАНИЕ КОМПЛЕКТОВ ВОРОТ С КОМБИНИРОВАННЫМ ПОЛОТНОМ (С ТИПОМ ПОЛОТНА АЛПС И ПО)	37
5.1	ТИПЫ ПОЛОТНА ВОРОТ	37
5.2	ВИДЫ ЗАПОЛНЕНИЯ ПАНОРАМНЫХ СЕКЦИЙ	37
5.3	ЦВЕТОВАЯ ГАММА.....	39
5.4	СОСТАВ СТАНДАРТНОГО КОМПЛЕКТА ВОРОТ С КОМБИНИРОВАННЫМ ПОЛОТНОМ	39
5.5	ДОПОЛНИТЕЛЬНАЯ КОМПЛЕКТАЦИЯ.....	41
5.6	СОСТАВ КОМПЛЕКТА ДЛЯ ВОРОТ, ИСПОЛЬЗУЕМЫХ В ПОМЕЩЕНИЯХ С ПОВЫШЕННОЙ ВЛАЖНОСТЬЮ	43
5.7	ИНФОРМАЦИОННО-ТЕХНИЧЕСКИЕ ДОКУМЕНТЫ.....	43
5.8	УПАКОВКА ВОРОТ	44
5.9	ТЕХНИЧЕСКИЕ ХАРАКТЕРИСТИКИ ВОРОТ С КОМБИНИРОВАННЫМ ПОЛОТНОМ	44
5.10	РАЗМЕРЫ ВОРОТ С КОМБИНИРОВАННЫМ ПОЛОТНОМ	44
6	ТРЕБОВАНИЯ К ПОДГОТОВКЕ ПРОЕМОВ И ПРОВЕДЕНИЮ ЗАМЕРОВ	48
6.1	ТРЕБОВАНИЯ К ПРОЕМАМ	48
6.2	ВЫПОЛНЕНИЕ ЗАМЕРОВ ВНУТРЕННЕГО ПОМЕЩЕНИЯ И ВЪЕЗДНОГО ПРОЕМА.....	48
6.3	СХЕМА ПРОВЕДЕНИЯ ЗАМЕРОВ.....	49

7	ТИПЫ МОНТАЖА	50
7.1	ТИПЫ МОНТАЖА ВОРОТ С ОДНОВАЛЬНОЙ СИСТЕМОЙ БАЛАНСИРОВКИ ДЛЯ ВОРОТ СЕРИЙ PROPLUS, PROTREND, ALUPRO, ALUTHERM, ALUTREND.....	50
7.2	ТИПЫ МОНТАЖА ВОРОТ С ДВУХВАЛЬНОЙ СИСТЕМОЙ БАЛАНСИРОВКИ ДЛЯ ВОРОТ СЕРИЙ PROPLUS, ALUPRO, ALUTHERM.....	51
8	МОНТАЖНЫЕ СХЕМЫ ВОРОТ	52
8.1	ОБЩИЕ УКАЗАНИЯ.....	52
8.2	ОБОЗНАЧЕНИЯ НА МОНТАЖНЫХ СХЕМАХ.....	52
8.3	СТАНДАРТНЫЙ МОНТАЖ.....	53
8.4	ВЫСОКИЙ МОНТАЖ С ВЕРХНИМ РАСПОЛОЖЕНИЕМ ВАЛА.....	55
8.5	ВЫСОКИЙ МОНТАЖ С НИЖНИМ РАСПОЛОЖЕНИЕМ ВАЛА.....	57
8.6	ВЕРТИКАЛЬНЫЙ МОНТАЖ С ВЕРХНИМ РАСПОЛОЖЕНИЕМ ВАЛА.....	59
8.7	ВЕРТИКАЛЬНЫЙ МОНТАЖ С НИЖНИМ РАСПОЛОЖЕНИЕМ ВАЛА.....	61
8.8	НИЗКИЙ МОНТАЖ.....	63
8.9	НАКЛОННЫЙ МОНТАЖ.....	64
8.10	НАКЛОННЫЙ ВЫСОКИЙ МОНТАЖ С ВЕРХНИМ РАСПОЛОЖЕНИЕМ ВАЛА.....	66
8.11	НАКЛОННЫЙ ВЫСОКИЙ МОНТАЖ С НИЖНИМ РАСПОЛОЖЕНИЕМ ВАЛА.....	68
8.12	НАКЛОННЫЙ НИЗКИЙ МОНТАЖ.....	70
9	ДОПОЛНИТЕЛЬНЫЕ ПАРАМЕТРЫ ПРОЕМА ПОД МОНТАЖ ПРИВОДОВ ПРОМЫШЛЕННЫХ ВОРОТ	71
9.1	ЦЕПНОЙ РЕДУКТОР.....	71
9.2	РЕЕЧНЫЙ ЭЛЕКТРОПРИВОД ДЛЯ ВОРОТ НИЗКОГО ТИПА МОНТАЖА.....	71
9.3	ЭЛЕКТРОПРИВОД, УСТАНОВЛИВАЕМЫЙ НА ВАЛ ВОРОТ.....	72
9.4	БЛОК ДЛЯ РУЧНОГО ПОДЪЕМА ВОРОТ.....	73
10	ФАЛЬШПАНЕЛЬ	73
10.1	ПРИМЕНЕНИЕ ФАЛЬШПАНЕЛИ ДЛЯ КОМПЕНСАЦИИ МИНИМАЛЬНОЙ ВЫСОТЫ ПЕРЕМЫЧКИ.....	73
10.2	ПРИМЕНЕНИЕ ФАЛЬШПАНЕЛИ ДЛЯ ЧАСТИЧНОГО ПЕРЕКРЫТИЯ ПРОЕМА.....	74
11	СИСТЕМЫ ТЕЛЕСКОПИЧЕСКИХ ПОДВЕСОВ, ПОСТАВЛЯЕМЫЕ В КОМПЛЕКТАЦИИ ДЛЯ ПРОМЫШЛЕННЫХ ВОРОТ	75

В связи с постоянным совершенствованием конструкции секционных ворот компания «АЛЮТЕХ» оставляет за собой право на внесение изменений в данный документ.

Содержание данного документа не может являться основой для юридических претензий.

© 2016 Алютех Воротные Системы

1. ОБЛАСТЬ ПРИМЕНЕНИЯ И УСЛОВИЯ ЭКСПЛУАТАЦИИ ВОРОТ

Настоящее «Описание конструкций и технические данные для монтажа» распространяются на секционные подъемные ворота серии ProPlus, предназначенные для установки в промышленных, общественных и административных зданиях и сооружениях.

Ворота устанавливаются за проемом внутри помещения.

Ворота не предназначены для установки во взрыво- и пожароопасных зонах зданий и сооружений, а также в качестве заполнения проемов противопожарных преград.

Установка ворот на путях эвакуации допускается только в случае, если ворота имеют калитку с порогом высотой не более 100 мм. Высота калиточного проема в свету должна быть не менее 1950 мм, ширина — 800 мм.

Вид климатического исполнения ворот — У1 согласно ГОСТ 15150. Для данного климатического исполнения установлены следующие значения температуры наружного воздуха при эксплуатации:

- верхнее рабочее 40 °С;
- нижнее рабочее минус 45 °С;
- предельное верхнее рабочее 45 °С;
- предельное нижнее рабочее минус 50 °С.

Примечания

1. Рабочие значения температуры воздуха — значения, в пределах которых обеспечивается сохранение требуемых номинальных параметров и экономически целесообразных сроков службы изделия.

2. Предельные рабочие значения температуры воздуха — значения, в пределах которых изделия могут (чрезвычайно редко и в течение не более 6 часов, а для нижнего значения температуры — 12 часов) эксплуатироваться и должны при этом:

- сохранять работоспособность, но могут не сохранять требуемых номинальных параметров;
- после прекращения действия этих предельных рабочих значений восстанавливать требуемые номинальные параметры.

Поставка ворот в пункты, расположенные в микроклиматическом районе с холодным климатом, допускается в том случае, если средняя из абсолютных годовых минимумов температура воздуха не ниже минус 45 °С.

Ворота изготавливаются с ручным или с автоматизированным управлением. Электроприводы предназначены для включения в электрическую сеть с частотой тока 50 Гц и номинальным напряжением 230 или 400 В. Эксплуатация электроприводов допускается при температуре окружающего воздуха от минус 20 до плюс 50 °С.

2. СООТВЕТСТВИЕ ВОРОТ ТРЕБОВАНИЯМ НОРМАТИВНО-ТЕХНИЧЕСКИХ ДОКУМЕНТОВ

Ворота соответствуют требованиям:

- Директивы Совета Европейских сообществ № 89/106/ЕЕС о сближении законодательных, регламентирующих и административных норм относительно строительных изделий;
- заменяющего указанную Директиву Регламента европейского парламента и совета Европейского союза № 305/2011 об установлении гармонизированных условий для распространения на рынке строительной продукции;
- технического регламента Республики Беларусь «Здания и сооружения, строительные материалы и изделия. Безопасность»;
- стандарта EN 12604 «Промышленные, торговые, гаражные двери и ворота. Механические аспекты. Требования»;
- стандарта EN 12453 «Промышленные, торговые, гаражные двери и ворота. Принципы безопасности при эксплуатации ворот с силовым приводом. Требования».

Стандарты устанавливают требования к воротам, предназначенным для установки в местах досягаемости людей, в целях обеспечения безопасного передвижения людей, перемещения товаров транспортом в промышленных и торговых зонах.

Европейский стандарт EN 12604 оговаривает опасные ситуации, которые могут возникнуть при эксплуатации ворот, и устанавливает требования по обеспечению безопасности в части конструктивного исполнения и применения основных узлов, деталей ворот, элементов управления и защиты.

Основные требования в части механических аспектов безопасности и их реализация в секционных воротах «АЛЮТЕХ» указаны ниже:

EN 12604	Реализовано в конструкции «АЛЮТЕХ»
Защита от защемления пальцев	Особая конструкция (форма) панелей и петлевых соединений ворот, закрытые с боков опорные стойки.
Защита от зацепа	Тяговый трос расположен внутри конструкции между опорной стойкой и полотном ворот.
Защита от пореза	Отсутствие острых кромок на конструктивных элементах ворот. Остекление выполнено из светопрозрачных вставок, не дающих при разбивании острых осколков.
Защита от неконтролируемого движения полотна	Обеспечение пружинной системой, балансирующей полотно ворот в любом положении. Особая конструкция ходовых роликов и направляющих, исключающая самопроизвольный выход роликов из направляющих.
Защита от падения полотна ворот	Базовая конструкция ворот предусматривает их оснащение устройствами блокировки вала при поломке пружины, а также устройствами блокировки полотна при обрыве троса.
Конструктивные и прочностные требования	Применение двух независимых подвесов полотна ворот из стальных витых тросов, имеющих шестикратный запас прочности. Барабаны и шкивы имеют диаметр намотки не менее 20 диаметров троса, что препятствует его излому. Барабаны и шкивы имеют канавки, препятствующие соскальзыванию троса. На барабанах трос укладывается в один слой. Наличие витков безопасности на барабане при полностью закрытых воротах.
Устройства ручного управления (наличие)	Ручки, устанавливаемые с двух сторон полотна ворот. Канат или блок ручного подъема с канатом. Редуктор с тяговой цепью (передаточное отношение 1:4).
Устройства ручного управления (мышечное усилие)	Максимальное усилие 260 Н обеспечено системой пружинной балансировки или дополнительно редуктором.
Наличие смотровых окон в местах движения автотранспорта	Предусмотрена возможность установки смотровых окон.
Наличие ограничителей хода полотна ворот	Ограничители хода полотна ворот устанавливаются на воротах всех видов монтажа.
Наличие предупредительных табличек, сигнальных надписей и т. п.	На ворота наносится табличка безопасности. Порог калитки обозначен предупреждающей желто-черной полосой.
Наличие эксплуатационной документации	Ворота укомплектовываются паспортом и руководством по эксплуатации.
Применение коррозионно-стойких материалов и покрытий	Ворота изготавливаются с применением коррозионно-стойких материалов и покрытий, включая применение окрашенных в заводских условиях пружин.

Европейский стандарт EN 12453 определяет принципы безопасной эксплуатации ворот с силовым приводом и оговаривает требования по обеспечению безопасности ворот, имеющих электропривод.

Основные требования в части безопасности ворот с электроприводом, установленные стандартом EN 12453, и их реализация в секционных воротах «АЛЮТЕХ» приведены ниже (все требования безопасности в части механических аспектов соблюдены и в конструкции ворот с электроприводом).

EN 12453	Реализовано в конструкции «АЛЮТЕХ»
Защита от попадания в ловушку (невозможность выхода из помещения)	Наличие системы разблокировки электропривода с последующим открыванием ворот вручную.
Защита от подъема человека	Электронное ограничение усилия электропривода при подъеме полотна ворот.
Защита от сдавливания	Электронное ограничение усилия электропривода при опускании полотна ворот с последующим реверсированием (электроприводы реечного типа, электропривод <i>Simo</i>). Комплектация электропривода ворот системой оптических датчиков, обеспечивающих реверсирование и последующее отключение электропривода при касании препятствия (электроприводы <i>Dynamic</i>). Работа электропривода в присутствии человека (только при нажатии и удержании кнопки на панели управления) при повреждении оптических датчиков или их отсутствии.
Отключение электропривода при ослаблении или обрыве троса	Установка микровыключателя (датчика), чем обеспечивается защита от сброса троса с барабана.

EN 12453	Реализовано в конструкции «АЛЮТЕХ»
Отключение электропривода при поломке пружины	Установка микровыключателя (датчика), обеспечивающего отключение электропривода при заблокированном вале (при поломке пружины система безопасности блокирует вал).
Отключение электропривода при открытии калитки или не полностью закрытой калитке	Установка микровыключателя (датчика) положения калитки, защищающего людей от травмирования и калитку от механических поломок.

В дополнение к вышесказанному (в особенности для ворот, управляемых в автоматическом режиме или с дистанционным управлением), а также учитывая анализ потенциальных опасностей, возникновение которых возможно при эксплуатации ворот, следует использовать дополнительные меры, уменьшающие вероятность возникновения опасных ситуаций:

- освещение места эксплуатации ворот;
- установка сигнализации, информирующей о работе ворот в автоматическом режиме;
- установка сигнализации, информирующей о движении полотна ворот;
- установка светофора для регулирования транспортных потоков;
- установка смотровых окон при эксплуатации ворот в местах движения автотранспорта.

Указанные меры реализуются изготовителем ворот и монтажной организацией, осуществляющей монтаж ворот, на основании технических заданий архитектора проекта и заказчика объекта.

3. ОПИСАНИЕ КОМПЛЕКТОВ ВОРОТ С ПОЛОТНОМ ИЗ СЭНДВИЧ-ПАНЕЛЕЙ

3.1. СОСТАВ СТАНДАРТНОГО КОМПЛЕКТА ВОРОТ

3.1.1. Секции полотна ворот

Сэндвич-панели, применяемые для изготовления секций полотна ворот, производятся из листовой горячеоцинкованной стали с последующим нанесением защитно-декоративного полимерного покрытия. Панель заполнена экологически чистым пенополиуретаном (не содержащим фреона). В верхнем оголовке панели установлено специальное уплотнение из материала EPDM, обеспечивающее надежную воздухо непроницаемость межпанельного стыка.

Сэндвич-панели, применяемые в воротах серии **ProPlus**, имеют толщину 45 мм.

Сэндвич-панели, применяемые в воротах серии **ProTrend**, имеют толщину 40 мм.

Рисунок наружной поверхности панели	Базовый цвет наружной поверхности панели
Микроволна S-гофр	RAL 1015 — слоновая кость* RAL 3004 — пурпурно-красный* RAL 5010 — синий* RAL 6005 — зеленый мох* RAL 7016 — серый антрацит* RAL 8014 — коричневый* RAL 8017 — шоколадный* RAL 9006 — серебристый металл* RAL 9016 — белый* ADS 703 — антрацит

* Указанные цвета имеют близкое соответствие шкале RAL.

Наружная сторона панелей по согласованию может быть окрашена в другие цвета, имеющие близкое соответствие шкале RAL. Возможность окраски в темные цвета, цвета типа металл, перламутровые и светоотражающие цвета рассматривается по индивидуальному запросу. Не рекомендуется устанавливать ворота из сэндвич-панелей темных цветов на солнечной стороне, поскольку это может привести к прогибу панелей и ограничению работоспособности ворот.

Цвет внутренней поверхности панелей — бело-серый, близкий к RAL 9002 (из-за особенности конструкции в районе соединения двух сэндвич-панелей виден наружный стальной лист панели). По согласованию внутренняя сторона панелей может быть окрашена в другие цвета, имеющие близкое соответствие шкале RAL.

В индивидуальном порядке рассматривается возможность окраски в темные цвета, цвета типа металл, перламутровые и светоотражающие цвета. Наружная и внутренняя поверхности панелей имеют тиснение *woodgrain* (текстура дерева). Для производства сэндвич-панелей стандартных цветов применяется окрашенная стальная лента. Жидкостная краска на ленту наносится специальными валами. Для изготовления сэндвич-панелей нестандартных цветов используется панель стандартного цвета, на поверхность которой наносится жидкостная краска методом воздушного распыления. При заказе нескольких элементов ворот в одном цвете (например, профилей обрамления встроенной калитки, сэндвич-панелей с наружной/внутренней стороны, рам окон) возможны незначительные отклонения в оттенках. Это связано с различием свойств используемых материалов (сталь, алюминий, пластик), применением разных технологий покраски. Несущественные цветовые различия комплектующих возможны также при заказе ремонтов к ранее установленным воротам.

3.1.2. Элементы стандартного комплекта ворот

- полотно ворот, набранное из сэндвич-панелей разной высоты;
- комплект межпанельных заглушек (арт. P1013) для полотна ворот с рисунком S-гофр. Заглушки устанавливаются под боковые накладки в зоне стыка сэндвич-панелей;
- комплект стальных боковых накладок, установленных на торцы панелей. Боковые накладки окрашены в бело-серый цвет (близкий к RAL 9002);
- верхний стальной концевой профиль. Концевой профиль окрашен в бело-серый цвет (близкий к RAL 9002);
- нижний стальной концевой профиль;
- нижняя эластичная уплотнительная вставка с полостью под установку оптических датчиков;
- верхняя эластичная уплотнительная вставка, устанавливаемая непосредственно на полотно ворот, за исключением ворот низкого и низкого наклонного монтажа. На указанные системы ворот верхняя уплотнительная вставка устанавливается на перемычку проема совместно с передним профилем (нащельником);
- комплект регулируемых боковых кронштейнов из нержавеющей стали (в воротах серии ProPlus) или из оцинкованной стали (в воротах серии ProTrend);
- комплект роликовых накладок из нержавеющей стали (в воротах серии ProPlus) или из оцинкованной стали (в воротах серии ProTrend);
- комплект промежуточных петель из нержавеющей стали (в воротах серии ProPlus) или из оцинкованной стали (в воротах серии ProTrend);
- комплект нижних кронштейнов. Кронштейны имеют специальные устройства, предотвращающие опускание и падение полотна ворот при обрыве или уменьшении натяжения тягового троса. При использовании электропривода на эти кронштейны устанавливаются микровыключатели, связанные с системой автоматики и отключающие электропривод при возникновении аварийной ситуации для предотвращения сбрасывания тяговых тросов с тросовых барабанов;
- комплект регулируемых верхних кронштейнов из нержавеющей стали (в воротах серии ProPlus) или из оцинкованной стали (в воротах серии ProTrend);
- комплект ходовых роликов с подшипниками качения;

• комплект одновальной системы балансировки полотна ворот, включающий в себя неразрезной вал (или два вала с соединительной муфтой), собранные с пружинными наконечниками пружины, промежуточный кронштейн (или промежуточные кронштейны в зависимости от размеров и веса ворот), тросовые барабаны, два собранных с коушами оцинкованных тяговых троса, предохранительные храповые муфты с кронштейнами. Предохранительные храповые муфты предназначены для блокирования вала от самопроизвольного поворота в случае поломки пружин (тем самым полотно ворот предохраняется от падения).

При использовании в воротах электропривода на храповые муфты устанавливаются микровыключатели, связанные с системой автоматики и отключающие электропривод при поломке пружин.

Торсионные пружины поставляются с защитным полимерным покрытием. Установленный минимальный ресурс пружин — 25 000 циклов подъема-опускания полотна ворот. По запросу возможно комплектование ворот пружинами с ресурсом 35 000, 50 000, 75 000 и 100 000 циклов. В запросе необходимо указать технические параметры (размеры ворот, тип монтажа), а также оговорить полный перечень устанавливаемых на ворота аксессуаров из состава дополнительного комплекта (см. п. 3.2).

Расчет системы балансировки производится индивидуально для каждой секционных ворот. По результатам расчета возможны несколько вариантов комплектации системы балансировки. Окончательный выбор комплектации зависит от наличия на складе пружин необходимого типоразмера. В связи с этим, количество и размеры пружин, применяемых для балансировки одинаковых ворот, могут различаться;

- комплект угловых стоек с вертикальными направляющими и боковыми эластичными уплотнительными вставками;
- комплект горизонтальных направляющих и радиусных профилей;
- система подвешения горизонтальных направляющих;
- пружинный засов;
- ручка для подъема ворот:
 - для ворот серии ProPlus:
 - односторонняя или двусторонняя ручка (выбор клиента);
 - для ворот серии ProTrend:
 - односторонняя ручка для ворот без встроенной калитки и/или усиливающих профилей на полотне ворот;
 - двусторонняя ручка для ворот со встроенной калиткой и/или усиливающими профилями на полотне ворот;
- канат для ручного подъема ворот;
- комплект оцинкованного крепежа для сборки ворот;
- несущая стальная балка и комплект установочных кронштейнов для ворот высокого и вертикального монтажей под установку низко расположенного торсионного вала.

3.1.3. Варианты комплектации, входящие в состав стандартного комплекта ворот

При ширине проема ворот LDB более 5 м независимо от массы полотна применяются следующие элементы:

- продольные усиливающие стальные профили, устанавливаемые на каждую воротную панель (за исключением содержащих встроенную калитку) для придания большей жесткости;
- двойной комплект регулируемых боковых и верхних роликовых кронштейнов;
- комплект удлиненных роликовых накладок вместо накладок меньшей длины;
- комплект ходовых роликов с удлиненной осью;
- широкие боковые накладки, устанавливаемые на торцы сэндвич-панелей.

Усиливающие стальные профили устанавливаются на полотне ворот шириной более 4,5 м при следующих типах монтажа:

- высокий с верхним/нижним расположением вала;
- вертикальный с верхним/нижним расположением вала;
- наклонный высокий с верхним/нижним расположением вала.

В случае невозможности изготовить ворота с одновальным системой балансировки по запросу рассматривается возможность изготовления ворот с двухвальной системой балансировки (дополнительная опция).

Комплект двухвальной системы балансировки полотна ворот включает в себя два блока валов, кинематически связанных между собой двумя цепными передачами, натяжители цепи, промежуточные и боковые кронштейны, тросовые барабаны, два собранных с коушами оцинкованных тяговых троса, комплект монтажных кронштейнов, предназначенных для установки двухвальной системы балансировки.

Каждый блок валов включает два вала с соединительной муфтой, собранные с пружинными наконечниками пружины, предохранительные храповые муфты с кронштейнами.

В воротах с одновальным системой балансировки в зависимости от массы полотна **P** предусмотрено использование валов различных типоразмеров:

- $P \leq 200$ кг — полый вал $\varnothing 25,4$ мм со шпоночным пазом;
- $200 \text{ кг} < P \leq 350$ кг — сплошной вал $\varnothing 25,4$ мм со шпоночным пазом;
- $P > 350$ кг — сплошной вал $\varnothing 31,75$ мм со шпоночным пазом.

В воротах с двухвальной системой балансировки всегда применяется сплошной вал $\varnothing 31,75$ мм со шпоночным пазом.

3.2. ДОПОЛНИТЕЛЬНАЯ КОМПЛЕКТАЦИЯ

3.2.1. Встроенная калитка

Стандартный комплект встроенной калитки включает:

- комплект экструдированных алюминиевых профилей без терморазрыва, используемых для окантовки калитки и ее проема;
- в калитке с плоским порогом используется экструдированный алюминиевый профиль порога, окрашенный в черный цвет;
- уплотнительная вставка из EPDM для уплотнения периметра калитки;
- врезной замок; сердцевина с внутренней стороны с ручкой (болт-барашек), с наружной стороны — с запирающим на ключ; комплект ключей. При оформлении заказа возможен выбор сердцевины с запирающим на ключ с обеих сторон;
- корпус замка усиливающий;
- комплект поворотных металлических ручек;
- дверной доводчик линейного типа;
- электрический датчик, связанный с системой автоматики и блокирующий подъем ворот при открытой калитке;
- нижний стальной усиливающий профиль (не используется в калитке с плоским порогом). Цвет усиливающих профилей бело-серый (близкий к RAL 9002).

Подробное описание параметров встроенной калитки приведено в разделе 3.1.1.

3.2.2. Комплект заглушек калиточных WD2028K

Заглушки устанавливаются под обрамление калитки и обрамление проема в каждый паз панелей с рисунком S-гофр с внешней стороны ворот. Заглушки обеспечивают дополнительную герметизацию калиточного проема.

3.2.3. Окна

Рекомендуемые параметры, схемы расположения, а также размеры окон приведены в разделе 3.9.

3.2.4. Комплект заглушек оконных P1012K

Заглушки устанавливаются под оконную рамку в каждый паз панелей с рисунком S-гофр с внешней стороны ворот. Используются со всеми типами окон и обеспечивают дополнительную герметизацию в зоне оконной рамки.

3.2.5. Комплект усиливающих профилей SPK

При наличии большой разности температур внутри и снаружи помещения (при установке ворот темных цветов на солнечной стороне зданий и сооружений, установке ворот в отапливаемых помещениях и т.д.) возможен прогиб сэндвич-панелей, связанный с температурным расширением/сжатием стальных листов секций. Для сохранения работоспособности изделий в описанных выше случаях рекомендуется устанавливать комплект усиливающих профилей на воротах шириной более 4 м.

В состав комплекта входят продольные стальные усиливающие профили, устанавливаемые на каждую воротную панель, за исключением панелей, в которые врезана калитка. Усиливающие профили также увеличивают прочность полотна ворот и стойкость к ветровым/ударным нагрузкам.

3.2.6. Ригельный замок

Ригельный замок предназначен для блокировки полотна ворот в закрытом положении и имеет цилиндрический механизм с сердцевинкой под плоский ключ. При комплектации ворот ригельным замком пружинный засов не устанавливается.

3.2.7. Электропривод с системой автоматики

Ворота низкого и наклонного низкого монтажа могут комплектоваться электроприводами реечного типа, ворота остальных видов монтажа — электроприводами, устанавливаемыми непосредственно на вал ворот.

3.2.8. Устройство наружной разблокировки электропривода реечного типа

Устройство наружной разблокировки электропривода реечного типа предназначено для ручного подъема ворот снаружи, монтируемых в помещениях, не имеющих дополнительного входа, при возникновении аварийных ситуаций с электроприводом или отключении электроэнергии.

В качестве устройства наружной разблокировки электропривода используется комплект механизма разблокировки RM0104-4500. Механизм врезается в полотно ворот.

При комплектации ворот системой наружной разблокировки электропривода пружинный засов не устанавливается.

3.2.9. Редуктор

Редуктор устанавливается непосредственно на торсионный вал и применяется для подъема ворот, не имеющих электропривода. Передаточное отношение редуктора — 1:4. Ворота поднимаются и опускаются вручную с помощью стальной круглозвенной цепи, приводящей в движение механизм редуктора. Стандартная длина цепи редуктора — 8 м, что позволяет управлять подъемом и опусканием ворот с высотой расположения торсионного вала над уровнем пола до 4,5 м. При высоте расположения вала, превышающей 4,5 м, редуктор комплектуется удлинителем цепи (удлинитель не входит в стандартный комплект редуктора).

3.2.10. Блок для ручного подъема ворот

Блок для ручного подъема ворот предназначен для подъема и опускания ворот, не имеющих электропривода или редуктора. Ворота поднимаются и опускаются вручную с помощью каната, перекинутого через блок и закрепленного на нижнем кронштейне. Рекомендуется применять блок при высоте ворот более 2 м и площади полотна до 15 м².

3.2.11. Система защиты от поддомкрачивания

Система защиты от поддомкрачивания предназначена для исключения несанкционированного подъема полотна ворот, оснащенных навальным электроприводом.

При заказной ширине проема ворот до 5 м и площади до 25 м² в состав опции входят нижние роликовые кронштейны специальной конструкции. Кронштейны позволяют выполнять регулировку натяжения тросов в процессе монтажа и дальнейшей эксплуатации ворот.

3.2.12. Комплект оптических датчиков

Комплект оптических датчиков устанавливается в нижней уплотнительной вставке и связан с системой автоматики электропривода. Комплектация ворот данной системой безопасности предотвращает опускание полотна при наезде на препятствие и отключает электропривод.

3.2.13. Фальшпанель

Фальшпанель предназначена для частичного перекрытия въездного проема по высоте непосредственно под перемычкой. В зависимости от высоты фальшпанель может состоять из одной или нескольких секций. Каждая секция изготовлена из сэндвич-панели и обрамлена П-образным профилем. В случае, если фальшпанель состоит из нескольких секций, каждая секция поставляется отдельно (по аналогии с полотном ворот).

Сборка фальшпанели выполняется при ее монтаже. Рисунок наружной поверхности сэндвич-панелей, используемых для изготовления фальшпанели и полотна ворот, одинаков. Фальшпанель поставляется совместно с комплектом кронштейнов крепления к проему.

Варианты использования и рекомендации по ее применению приведены в разделе 10.

Соответствие цветов полотна ворот и обрамления фальшпанели:

Цвет полотна ворот и фальшпанели	Цвет обрамления фальшпанели
RAL 8014 (коричневый)* RAL 8016 (красно-коричневый)* RAL 8017 (шоколадный)* RAL 8019 (серо-коричневый)*	RAL 8019 (серо-коричневый) *
Остальные цвета	A00-D6 (серебристый)

* Указанные цвета имеют близкое соответствие шкале RAL.

В качестве опции предлагается окраска профиля обрамления фальшпанели в цвета, имеющие близкое соответствие шкале RAL. Возможность окраски в темные цвета, цвета типа металлик, перламутровые и светоотражающие цвета рассматривается по индивидуальному запросу.

3.2.14. Вентиляционная решетка

Вентиляционная решетка служит для естественного проветривания помещения, обеспечивая дополнительный комфорт. Рекомендуемые параметры и схемы расположения вентиляционных решеток приведены в разделе 3.10.

3.2.15. Устройство экстренного открывания калитки для эвакуационных выходов (EN 1125)

Устройство экстренного открывания («Анти-паник») предназначено для установки на воротах, расположенных на пути эвакуации из помещения. «Анти-паник» обеспечивает запираение калитки, встроенной в полотно ворот, и позволяет быстро открывать калитку без ключа путем нажатия рукой или телом человека на горизонтальную штангу, расположенную с внутренней стороны калитки.

Устройство экстренного открывания («Анти-паник») соответствует требованиям:

- европейского стандарта EN 1125:1997 «Металлические изделия для строительства. Устройства экстренного выхода, приводимые в действие горизонтальной штангой. Требования и методы испытаний»;
- национального стандарта Российской Федерации ГОСТ Р 52750-2007 «Устройства экстренного открывания дверей эвакуационных и аварийных выходов. Технические условия».

Калитка запирается ключом с наружной стороны ворот.

3.2.16. Устройство экстренного открывания калитки (функция В) для аварийных выходов (EN 179)

Данная опция применяется в воротах серии ProPlus. Устройство экстренного открывания («анти-паник») предназначено для установки в калитках, используемых в аварийных выходах. Устройство «анти-паник» обеспечивает запираение калитки, встроенной в полотно ворот, и позволяет быстро открывать калитку изнутри помещения без использования ключа путем нажатия на поворотную ручку.

Устройство «анти-паник» с функцией В соответствует требованиям:

- европейского стандарта EN 179: 2008-04 «Фурнитура для эвакуационных дверей. Требования и методы проверки»;
- национального стандарта СТБ EN 179-2009 «Замки и строительная фурнитура. Устройства аварийного выхода, приводимые в действие поворотной ручкой или нажимной пластиной. Технические требования и методы испытаний».

Устройство экстренного открывания с функцией В с внутренней и наружной сторон калитки комплектуется поворотными ручками. Запираение калитки производится ключом на ригель замка.

3.2.17. Комплект крепежный

Комплект крепежный FS10×50D представляет собой нейлоновые дюбели с вворачиваемыми винтами и шайбами в количестве, необходимом для монтажа конкретных ворот.

Комплект крепежный применяется при креплении ворот к стене, выполненной из бетона, кирпича полнотелого, керамзитобетона, природного камня и других подобных материалов.

3.2.18. Комплект заглушек панельных

Заглушки устанавливаются под боковые накладки в каждый паз панелей с рисунком S-гофр с внешней стороны ворот для улучшения теплоизоляции и герметизации проема.

3.2.19. Двусторонняя ручка

Опция доступна для ворот серии ProTrend без встроенной калитки и/или усиливающих профилей. При наличии калитки и/или усиливающих профилей на полотне ворот двусторонняя ручка входит в состав стандартного комплекта ворот серии ProTrend.

3.3. СОСТАВ КОМПЛЕКТА ДЛЯ ВОРОТ, ИСПОЛЪЗУЕМЫХ В ПОМЕЩЕНИЯХ С ПОВЫШЕННОЙ ВЛАЖНОСТЬЮ

Данная опция применяется в воротах серии ProPlus. Стандартный комплект для секционных ворот, используемых в помещениях с повышенной влажностью, в отличие от указанного в подразделе 3.1.2, включает:

- комплект нержавеющей крепежа;
- нержавеющие тяговые тросы;
- комплект направляющих с защитным покрытием;
- ролики с нержавеющими осями.

По заказу возможна комплектация ворот электроприводами со степенью защиты оболочки IP65.

3.4. ИНФОРМАЦИОННО-ТЕХНИЧЕСКИЕ ДОКУМЕНТЫ

Ворота комплектуются табличкой изделия, табличкой безопасности, паспортом изделия, руководством по эксплуатации ворот.

3.5. УПАКОВКА ВОРОТ

Стандартная упаковка ворот, как правило, включает четыре упаковочных места:

- паллета (вертикальная либо горизонтальная) с панелями (тип и количество паллет зависят от комплектации, размеров и массы ворот);
- упаковка с горизонтальными и вертикальными направляющими;
- упаковка с валами и пружинами;
- коробка со штучной комплектацией.

Фальшпанель (при наличии) поставляется отдельным упаковочным местом. Электропривод с системой автоматике (при наличии) поставляется в заводской упаковке. По запросу паллетная упаковка панелей усиливается с целью обеспечения большей сохранности груза при транспортировке и хранении.

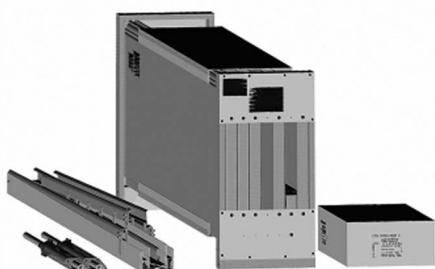

Упаковка ворот с вертикальной паллетой

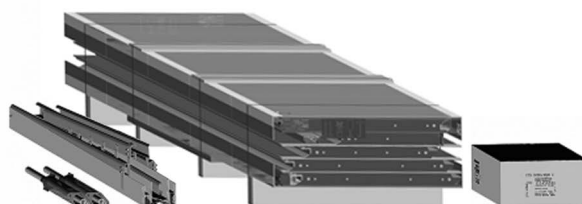

Упаковка ворот с горизонтальной паллетой

3.6. ТЕХНИЧЕСКИЕ ХАРАКТЕРИСТИКИ ВОРОТ С ПОЛОТНОМ ИЗ СЭНДВИЧ-ПАНЕЛЕЙ

3.6.1. Технические характеристики сэндвич-панели

Параметр	Серия ProPlus (толщина панели 45 мм)	Серия ProTrend (толщина панели 40 мм)
Группа воспламеняемости (ГОСТ 30402-96)**	В1 (трудновоспламеняемые)	
Группа горючести (ГОСТ 30244-94)**	Г2 (умеренногорючие)	
Дымообразующая способность (ГОСТ 12.1.044-89)**	Д2 (с умеренной дымообразующей способностью)	
Токсичность продуктов горения (ГОСТ 12.1.044-89)**	Т2 (умеренноопасные)	
Стойкость к коррозии элементов полотна ворот (панели, боковые накладки)***	750 часов воздействия «соляного тумана»	—

* Показатель рассчитан по результатам испытаний, проведенных ift. Rosenheim GmbH (Германия).

** Испытания проведены независимой аккредитованной испытательной лабораторией ООО «ЦИС НИИЖБ-Полигон» г. Москва.

*** Испытания проведены независимой аккредитованной лабораторией РУП «Институт БелНИИС» г. Минск.

3.6.2. Технические характеристики ворот

Параметр	Серия ProPlus (толщина панели 45 мм)	Серия ProTrend (толщина панели 40 мм)
Приведенное сопротивление теплопередаче секционных ворот «АЛЮТЕХ», м ² °С/Вт ¹		
Ворота без калитки	1,0	0,9
Звукоизоляция (ГОСТ 31174)	Класс А (24 дБ) ²	Класс А (22 дБ) ³
Сопротивление ветровой нагрузке (EN 12424)	Класс 4 ⁴	Класс 1—4 ⁵
Воздухопроницаемость (EN 12426)	Класс 5 ⁴	Класс 3 ⁵
Водопроницаемость (EN12425) ⁵	Класс 2 ⁴	Класс 2 ⁵
Удельная масса полотна ворот ⁶	до 16,5 кг/м ²	до 15,7 кг/м ²
Нагрузка на потолочные перекрытия	до 32 кг/м ²	

¹ Показатель рассчитан для ворот площадью 25 м² на основании испытаний, проведенных ift. Rosenheim GmbH.

² Испытания проведены в испытательном центре «Минскстройиспытания».

³ Испытания проведены в испытательном центре СПб ГАСУ.

⁴ Испытания проведены в аккредитованной испытательной лаборатории Научно-исследовательского строительного института (NISI, Болгария).

⁵ Испытания проведены TÜV SÜD Czech s.r.o. Класс сопротивления ветровой нагрузке зависит от ширины полотна ворот.

⁶ Значение удельной массы полотна ворот может отличаться в зависимости от набора панелей, наличия дополнительной комплектации и других факторов.

3.7. ТИПОВЫЕ КОНСТРУКЦИИ ВОРОТ

3.7.1. ВОРОТА СЕРИЙ PROPLUS И PROTREND С ОДНОВАЛЬНОЙ СИСТЕМОЙ БАЛАНСИРОВКИ. СТАНДАРТНЫЙ МОНТАЖ

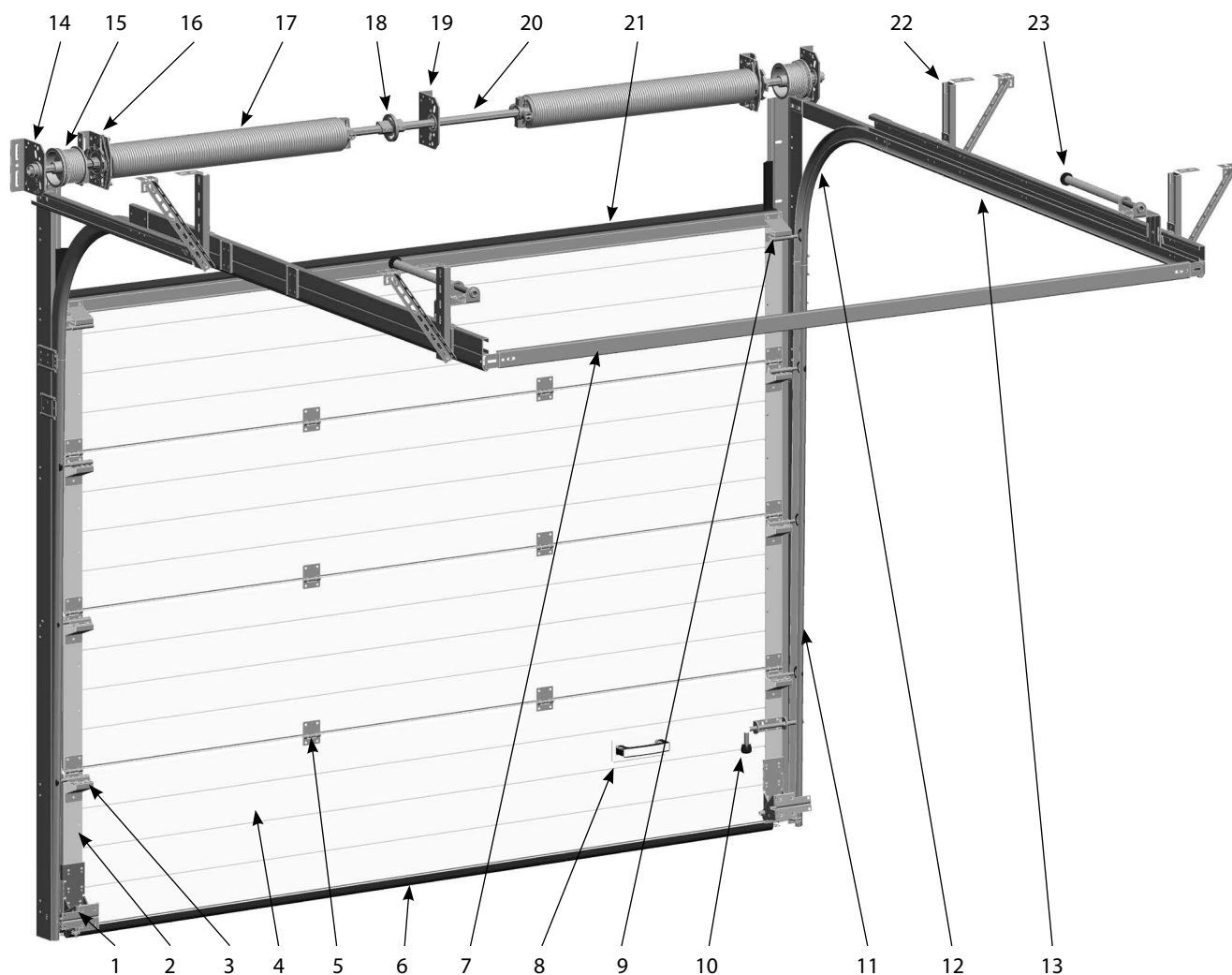

Обозначение	Наименование
1	Нижний кронштейн с ходовым роликом
2	Боковая накладка
3	Боковой кронштейн с ходовым роликом
4	Панель воротная
5	Промежуточная петля
6	Нижний концевой профиль с уплотнительной вставкой
7	Задняя перемычка
8	Ручка
9	Верхний кронштейн с ходовым роликом
10	Засов
11	Опорная стойка с вертикальной направляющей и боковой уплотнительной вставкой
12	Радиусный профиль

Обозначение	Наименование
13	Горизонтальная направляющая
14	Боковой кронштейн
15	Тросовый барабан
16	Кронштейн с предохранительной храповой муфтой
17	Пружина с наконечниками
18	Соединительная муфта
19	Промежуточный кронштейн
20	Вал
21	Верхний концевой профиль с уплотнительной вставкой
22	Регулируемый подвес
23	Демпфер

3.7.2. ВОРОТА СЕРИИ PROPLUS С ДВУХВАЛЬНОЙ СИСТЕМОЙ БАЛАНСИРОВКИ. СТАНДАРТНЫЙ МОНТАЖ

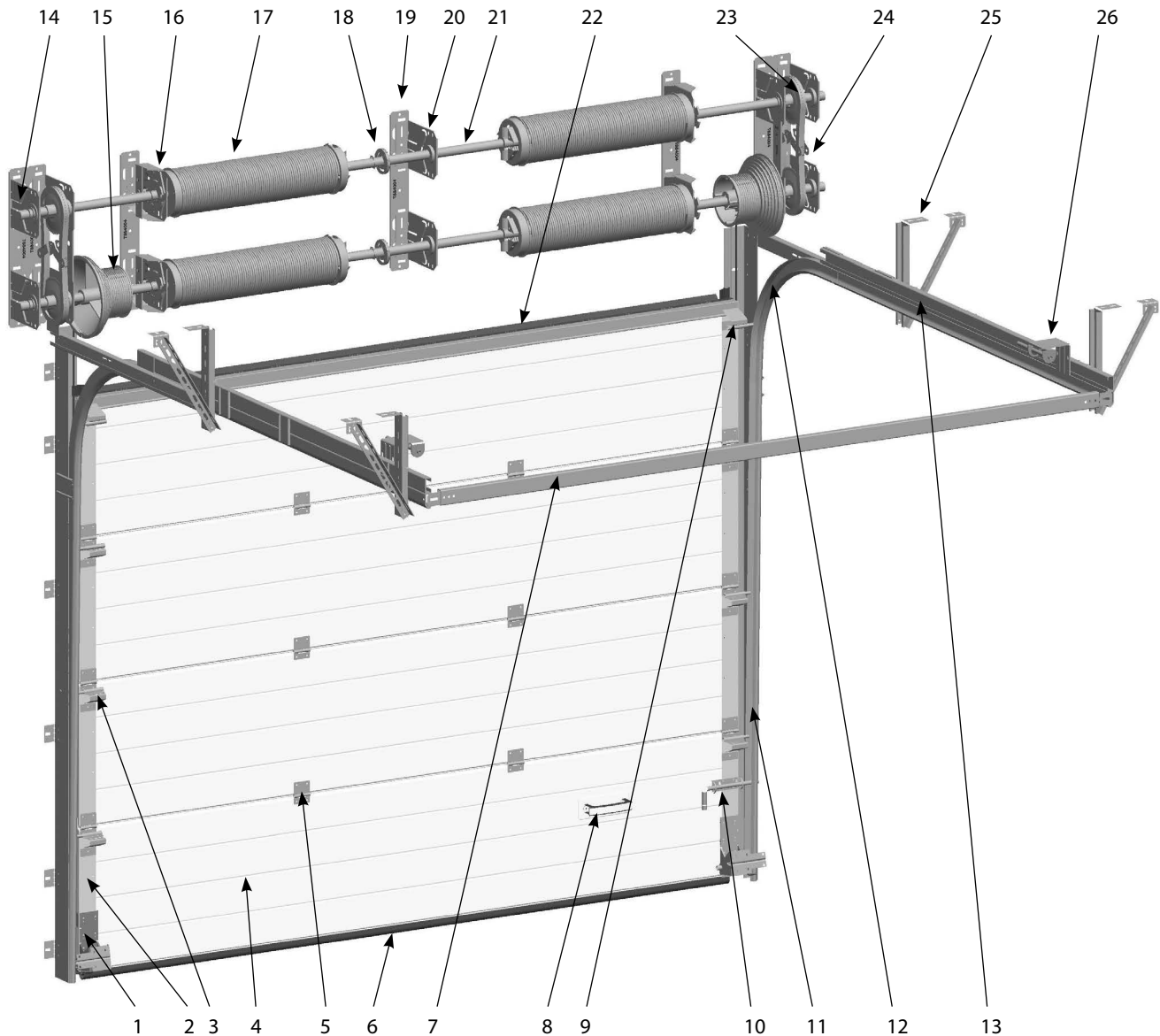

Обозначение	Наименование
1	Нижний кронштейн с ходовым роликом
2	Боковая накладка
3	Боковой кронштейн с ходовым роликом
4	Панель воротная
5	Промежуточная петля
6	Нижний концевой профиль с уплотнительной вставкой
7	Задняя перемычка
8	Ручка
9	Верхний кронштейн с ходовым роликом
10	Засов
11	Опорная стойка с вертикальной направляющей и боковой уплотнительной вставкой
12	Радиусный профиль
13	Горизонтальная направляющая

Обозначение	Наименование
14	Боковой кронштейн
15	Тросовый барабан
16	Кронштейн с предохранительной храповой муфтой
17	Пружина с наконечниками
18	Соединительная муфта
19	Монтажный кронштейн
20	Промежуточный кронштейн
21	Вал
22	Верхний концевой профиль с уплотнительной вставкой
23	Цепная передача
24	Натяжитель цепи
25	Регулируемый подвес
26	Демпфер

3.8. ФАСАДНАЯ СИСТЕМА ВОРОТ

При установке нескольких секционных ворот в единой фасадной композиции возможно сохранить высоту расположения относительно нулевой отметки следующих элементов ворот:

- стыков между панелями за счет применения одинакового набора панелей для всех ворот;
- окон;
- ригельных замков;
- ручек для подъема ворот;
- встроенных калиток (при наличии).

Фасадная система может быть реализована для ворот разных типов монтажа, разной высоты, как со встроенной калиткой, так и без нее. Фасадная система формируется только по предварительному запросу, в котором указываются параметры и полная комплектация всех ворот, находящихся в едином фасаде.

ВНИМАНИЕ! Для реализации фасадной системы необходимо обеспечить совпадение нулевых высотных отметок для всех проемов ворот.

3.9. РЕКОМЕНДУЕМЫЕ ПАРАМЕТРЫ И РАСПОЛОЖЕНИЕ ОКОН

3.9.1. Геометрические размеры окон

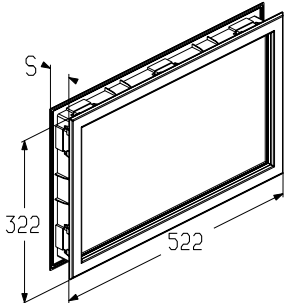
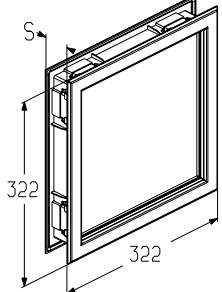
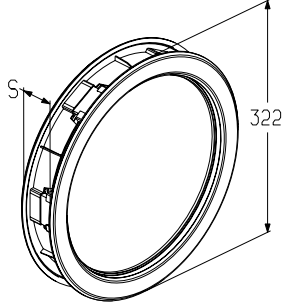
Артикул окна, монтажная толщина окна		Изображение и размеры	Цвет окантовочной рамки	Тип стекла
Серия ProPlus (S=45 мм)	Серия ProTrend (S=40 мм)			
W043WH-TG	W043WH-TG40		Белый	Акриловое прозрачное
W043WH-CG	W043WH-CG40			Акриловое кристаллическое
W043BR-TG	W043BR-TG40		Коричневый	Акриловое прозрачное
W043BR-CG	W043BR-CG40			Акриловое кристаллическое
W050WH	W050WH-40		Белый	Акриловое прозрачное
W050BR	W050BR-40			
W060WH	W060WH-40		Белый	Акриловое прозрачное
W060BR	W060BR-40			

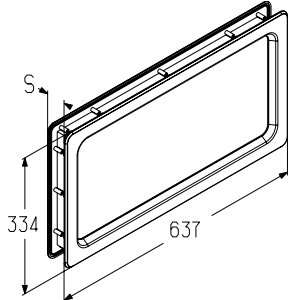
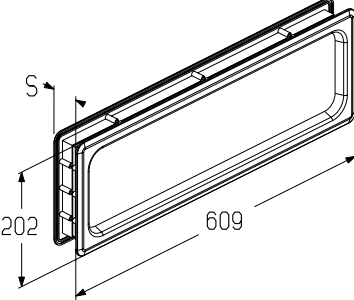
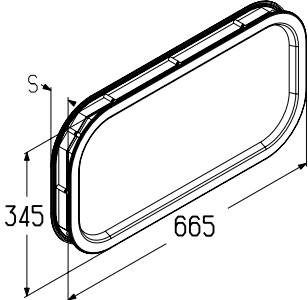
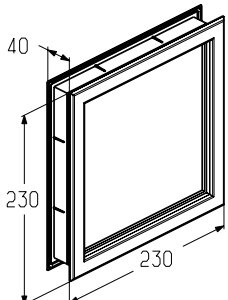
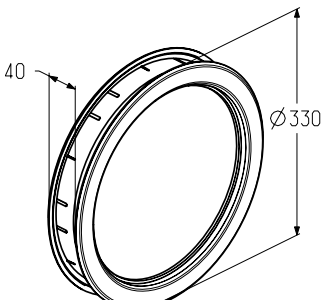
Артикул окна, монтажная толщина окна		Изображение и размеры	Цвет окантовочной рамки	Тип стекла
Серия ProPlus (S=45 мм)	Серия ProTrend (S=40 мм)			
W046	W046-40		Черный	Акриловое прозрачное
W085	W085-40		Черный	Акриловое прозрачное
W095	W095-40		Черный	Акриловое прозрачное
—	W51SS-40		Нержавеющая сталь	Акриловое прозрачное
—	W61SS-40		Нержавеющая сталь	Безопасное стекло, прозрачное

По согласованию рама окон арт. W043WH-TG, W043WH-CG, W043BR-TG, W043BR-CG, W050WH, W050BR, W060WH, W060BR, W043WH-TG40, W043WH-CG40, W043BR-TG40, W043BR-CG40, W050WH-40, W050BR-40, W060WH-40, W060BR-40 может быть окрашена с наружной стороны в цвета по каталогу RAL. Возможность окраски в цвета типа металл, перламутровые и светоотражающие цвета рассматривается по индивидуальному запросу.

3.9.2. Параметры расположения окон

При выборе максимального количества окон, расположенных по ширине ворот в одной панели, необходимо пользоваться таблицей, представленной ниже.

ВНИМАНИЕ! Врезка окон в полотно ворот, предназначенных для установки в проемы шириной LDB > 5000 мм, согласовывается с заказчиком в индивидуальном порядке и выполняется только при наличии технической возможности.

Окна, как правило, устанавливаются симметрично относительно вертикальной оси полотна. Нестандартное расположение окон согласовывается с заказчиком в индивидуальном порядке и выполняется только при наличии технической возможности.

Ширина проема LDB (заказная ширина ворот), мм	Максимально возможное количество окон	Ширина врезки окна В1, мм	Высота врезки окна Н1, мм
Арт. W043WH-TG, W043WH-CG, W043BR-TG, W043BR-CG, W043WH-TG40, W043WH-CG40, W043BR-TG40, W043BR-CG40			
от 1750 до 2440	2	494	294
от 2445 до 3185	3		
от 3190 до 3925	4		
от 3930 до 4670	5		
от 4675 до 5415	6		
от 5420 до 6160	7		
от 6165 до 6905	8		
от 6910 до 7895	9		
от 7900 до 8000	10		
Арт. W050WH, W050BR, W050WH-40, W050BR-40			
от 1750 до 1840	2	294	294
от 1845 до 2385	3		
от 2390 до 2925	4		
от 2930 до 3470	5		
от 3475 до 4015	6		
от 4020 до 4560	7		
от 4565 до 5105	8		
от 5110 до 5645	9		
от 5650 до 6190	10		
от 6195 до 6735	11		
от 6740 до 7280	12		
от 7285 до 7825	13		
от 7290 до 8000	14		
Арт. W060WH, W060BR, W060WH-40, W060BR-40			
от 1750 до 1840	2	Ø294	
от 1845 до 2385	3		
от 2390 до 2925	4		
от 2930 до 3470	5		
от 3475 до 4015	6		
от 4020 до 4560	7		
от 4565 до 5105	8		
от 5110 до 5645	9		
от 5650 до 6190	10		
от 6195 до 6735	11		
от 6740 до 7280	12		
от 7285 до 7825	13		
от 7290 до 8000	14		
Арт. W046, W046-40			
от 1750 до 1925	1	610	302
от 1930 до 2785	2		
от 2790 до 3645	3		
от 3650 до 4505	4		
от 4510 до 5365	5		
от 5370 до 6225	6		
от 6230 до 7085	7		
от 7090 до 7945	8		
от 7950 до 8000	9		

Ширина проема LDB (заказная ширина ворот), мм	Максимально возможное количество окон	Ширина врезки окна В1, мм	Высота врезки окна Н1, мм		
Арт. W085, W085-40					
от 1750 до 1885	1	588	180		
от 1890 до 2720	2				
от 2725 до 3560	3				
от 3565 до 4395	4				
от 4400 до 5235	5				
от 5240 до 6075	6				
от 6980 до 6910	7				
от 6915 до 7750	8				
от 7755 до 8000	9				
Арт. W095, W095-40					
от 1750 до 1985	1	638	320		
от 1990 до 2870	2				
от 2875 до 3760	3				
от 3765 до 4635	4				
от 4640 до 5535	5				
от 5540 до 6425	6				
от 6430 до 7310	7				
от 7315 до 8000	8				
Арт. W51SS-40					
от 1750 до 2030	3	205	205		
от 2035 до 2485	4				
от 2490 до 2940	5				
от 2945 до 3395	6				
от 3400 до 3850	7				
от 3855 до 4305	8				
от 4310 до 4760	9				
от 4765 до 5215	10				
от 5220 до 5670	11				
от 5675 до 6125	12				
от 6130 до 6580	13				
от 6585 до 7035	14				
от 7040 до 7490	15				
от 7495 до 7945	16				
от 7950 до 8000	17				
Арт. W61SS-40					
от 1750 до 1800	2			Ø280	
от 1805 до 2330	3				
от 2335 до 2860	4				
от 2865 до 3390	5				
от 3395 до 3920	6				
от 3925 до 4450	7				
от 4455 до 4980	8				
от 4985 до 5510	9				
от 5515 до 6040	10				
от 6045 до 6570	11				
от 6575 до 7100	12				
от 7105 до 7630	13				
от 7635 до 8000	14				

3.9.3. Ограничения по применению окон

Минимальное расстояние от края полотна ворот до врезки окна S_{min} , а также расстояние между отверстиями для установки окон L_{min} равно 250 мм.

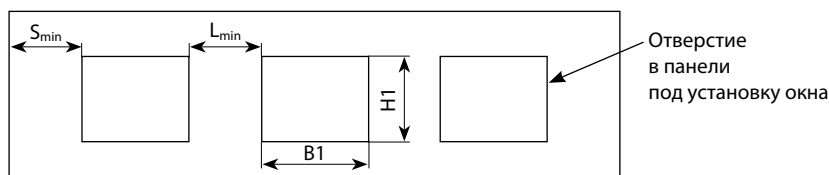

Окна устанавливаются в панели с рисунком наружной поверхности микроволна и S-гофр высотой 500 и 625 мм. Установка окон в верхней и нижней панелях согласовывается с заказчиком в индивидуальном порядке и выполняется только при технической возможности.

3.10. РЕКОМЕНДУЕМЫЕ ПАРАМЕТРЫ И РАСПОЛОЖЕНИЕ ВЕНТИЛЯЦИОННЫХ РЕШЕТОК

3.10.1. Типы вентиляционных решеток

Тип изделия	Артикул	Цвет снаружи	Цвет изнутри	Наружные размеры, мм (Ш×В)	Площадь сечения прорезей, см ²
Решетка с постоянным сечением вентиляционных прорезей (белая)	VG-368WH	Белый	Белый	368×130	143
Решетка с постоянным сечением вентиляционных прорезей (черная)	VG-368BK	Черный	Белый	368×130	143
Решетка с регулировкой сечения вентиляционных прорезей (белая)	VG-368RWH	Белый	Белый	368×130	65
Решетка с регулировкой сечения вентиляционных прорезей (черная)	VG-368RBK	Черный	Белый	368×130	65

3.10.2. Параметры расположения решеток

Вентиляционные решетки устанавливаются по центру панели (по высоте). При выборе максимального количества решеток, расположенных по ширине ворот в одной панели, необходимо пользоваться следующей таблицей:

Ширина проема LDB (заказная ширина ворот), мм	Максимальное количество решеток	Ширина врезки решетки B1, мм	Высота врезки решетки H1, мм
от 1750 до 1960	2	335	96
от 1965 до 2545	3		
от 2550 до 3130	4		
от 3135 до 3715	5		
от 3720 до 4300	6		
от 4305 до 4885	7		
от 4890 до 5470	8		
от 5475 до 6055	9		
от 6060 до 6640	10		
от 6645 до 7225	11		
от 7230 до 7810	12		
от 7815 до 8000	13		

3.10.3. Ограничения по применению вентиляционных решеток

Минимальное расстояние от края полотна ворот до врезки решетки S_{min} , а также расстояние между решетками L_{min} равно 250 мм.

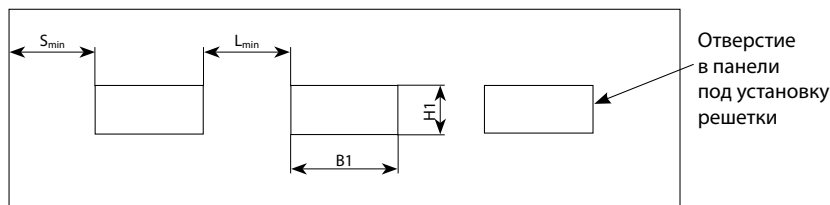

В верхнюю панель вентиляционные решетки устанавливаются при высоте панели не менее 400 мм. Со стороны расположения засова решетка устанавливается на расстоянии не менее 1000 мм от края панели. Нестандартное расположение решеток согласовывается с заказчиком в индивидуальном порядке.

3.11. ПАРАМЕТРЫ ВСТРОЕННЫХ КАЛИТОК

По заказу ворота производятся со встроенной калиткой. Калитка открывается только наружу и может иметь правое и левое исполнение (у правой калитки при взгляде с наружной стороны ворот петли расположены справа).

3.11.1. Размеры калитки

Ширина проема калитки в свету — 920 мм. В калитку может быть врезано окно, которое располагается в третьей секции калитки (по запросу).

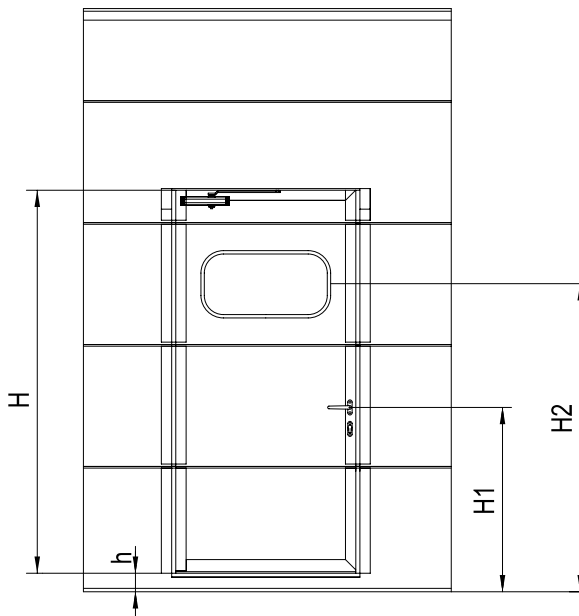

Диапазон размеров по высоте ворот, мм	Высота проема калитки в свету Н, мм				Высота расположения ручки Н1, мм	Высота расположения окна Н2, мм
	Высота порога (h) 18 мм (ProTrend)	Высота порога (h) 20 мм (ProPlus)	Высота порога (h) 100 мм (ProTrend, ProPlus)	Высота порога (h) 145 мм (ProTrend, ProPlus)		
2085...2205	1917	1915	1840	1795	945	1395
2210...2240	2042	2 040	1965	1920	1070	1520
2245...2490						1580
2495...2515	1917	1 915	1840	1795	945	1395
2520...2740	2042	2 040	1965	1920	1070	1520
2745...2865						1580
2870...3115						1580
3120...3235						1520
3440...6000						1580

3.11.2. Размерные ограничения

Калитка встраивается:

- в ворота всех типов монтажа (кроме вертикального с нижним и верхним расположением вала) начиная с высоты 2125 мм (по запросу калитка может встраиваться в ворота высотой 2085—2120 мм);
- в ворота вертикального типа монтажа с верхним и нижним расположением вала начиная с высоты 2500 мм.

Минимальная ширина ворот с калиткой составляет 2125 мм. По запросу калитка может встраиваться в ворота шириной 1915—2120 мм.

Выбор исполнения калитки зависит от ширины ворот. Соответствующие ограничения приведены в таблице.

Ширина ворот, мм	Исполнение калитки
от 2125 до 5000	С плоским (18, 20 мм) порогом
от 2125 до 4500	С низким (100 мм) порогом
от 4505 до 7000	Со стандартным (145 мм) порогом

3.11.3. Расположение калитки в полотне ворот

Калитка может быть встроена по центру полотна ворот или со смещением от центра. При смещении калитки от центра сторона ее расположения (справа или слева) определяется при взгляде с внутренней стороны ворот. Смещение центральной оси калитки от центра ворот возможно на величину t , кратную 330 мм.

Минимальное расстояние от центральной оси калитки до края полотна ворот $A_{\min} = 978$ мм, при этом минимальное расстояние до края проема составит 958 мм.

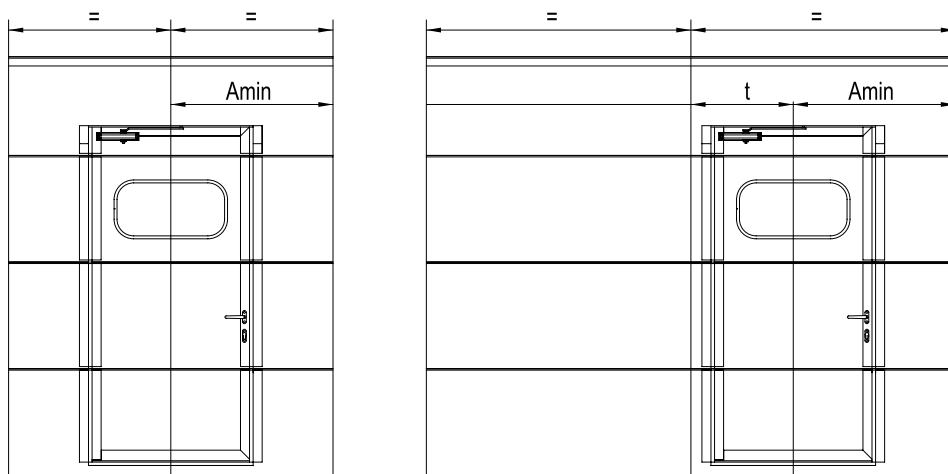

При установке окон в секции полотна, в которых расположена калитка, должны быть выполнены следующие условия:

- минимально возможное расстояние от края полотна ворот до врезки окна $S_{\min} = 250$ мм;
- минимальное возможное расстояние между окнами $L_{\min} = 250$ мм;
- минимальное возможное расстояние от центральной оси калитки до врезки окна = 735 мм.

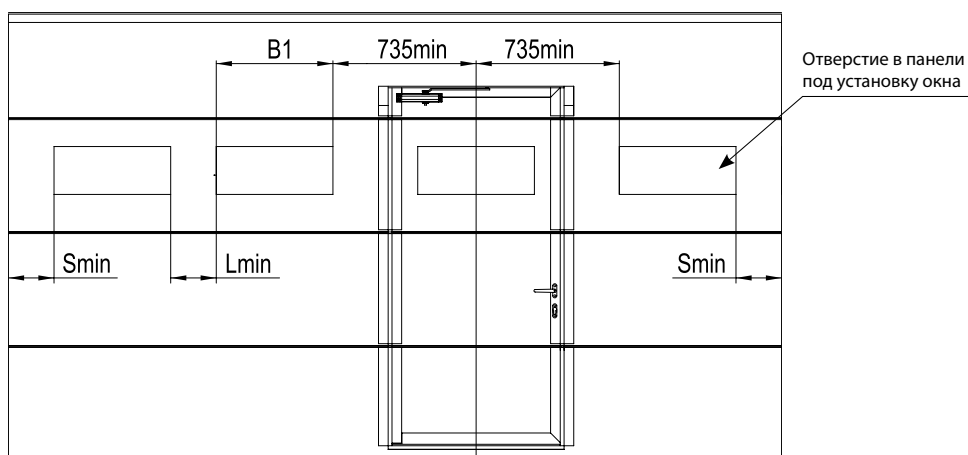

ВНИМАНИЕ! Врезка окон в четвертую секцию полотна ворот с калиткой согласовывается с заказчиком и выполняется только при наличии технической возможности.

3.11.4. Цветовая гамма элементов калитки

Цвет полотна ворот	Цвет профилей обрамления калитки и проема	Цвет ручки калитки	
		по умолчанию	другие варианты
RAL 8014 (коричневый)*, RAL 8016 (красно-коричневый)*, RAL 8017 (шоколадный)*, RAL 8019 (серо-коричневый)*	RAL 8019 (серо-коричневый)*	RAL 8019 (серо-коричневый)*	A00-D6 (серебристый), RAL 9005 (черный)*
Все остальные цвета	A00-D6 (серебристый)	A00-D6 (серебристый)	RAL 8019 (серо-коричневый)*, RAL 9005 (черный)*
	Другой цвет по каталогу RAL**	RAL 9005 (черный)*	RAL 8019 (серо-коричневый)*, A00-D6 (серебристый)

* Указанные в таблице цвета имеют близкое соответствие шкале RAL.

** Возможна окраска профилей обрамления калитки и проема в цвета, имеющие близкое соответствие шкале RAL. Возможность окраски в темные цвета, цвета типа металл, перламутровые и светоотражающие цвета рассматривается по индивидуальному запросу.

4. ОПИСАНИЕ КОМПЛЕКТОВ ВОРОТ С ПОЛОТНОМ ИЗ ПАНОРАМНЫХ СЕКЦИЙ (ПАНОРАМНЫЕ ВОРОТА С ТИПОМ ПОЛОТНА АЛП)

4.1. ТИПЫ ПОЛОТНА ПАНОРАМНЫХ ВОРОТ

Полотно ворот полностью состоит из панорамных секций.

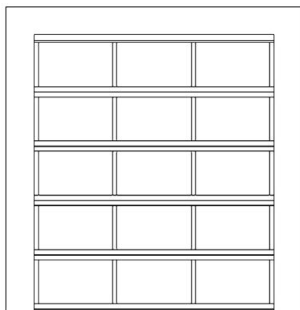

Панорамная секция представляет собой рамную конструкцию, собранную из алюминиевых экструдированных профилей. Секции могут заполняться как светопрозрачными элементами, так и композитными панелями (альтернативное заполнение).

Панорамные секции выпускаются следующих серий:

- AluPro и AluTherm (толщина секции 45 мм);
- AluTrend (толщина секции 40 мм).

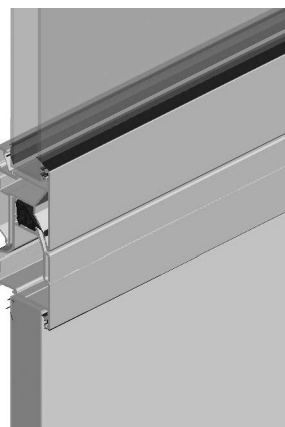

AluPro — профильная система без терморазрыва



AluTherm — профильная система с терморазрывом

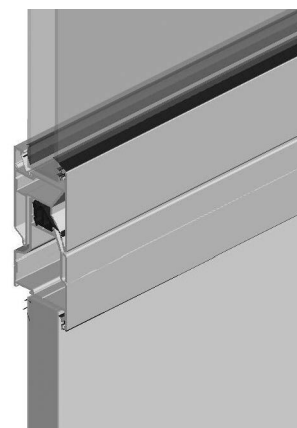

AluTrend — профильная система без терморазрыва

4.2. ВИДЫ ЗАПОЛНЕНИЯ ПАНОРАМНЫХ СЕКЦИЙ

4.2.1. Заполнение секций светопрозрачными элементами

Для светопрозрачных вставок используется стиролакрилонитрил (SAN-стекло).

4.2.1.1. Заполнение секций серии AluPro:

- одинарная вставка с SAN-стеклом толщиной 3 мм;
- двойная вставка толщиной 26 мм с SAN-стеклами толщиной 2 мм (однокамерный блок 2-22-2). Применяется при площади вставки до 0,5 м² включительно;
- двойная вставка толщиной 26 мм с SAN-стеклами толщиной 3 мм (однокамерный блок 3-20-3). Применяется при площади вставки более 0,5 м².

4.2.1.2. Заполнение секций серии AluTherm:

- двойная вставка толщиной 26 мм с SAN-стеклами толщиной 2 мм (однокамерный блок 2-22-2). Применяется при площади вставки до 0,5 м² включительно;
- двойная вставка толщиной 26 мм с SAN-стеклами толщиной 3 мм (однокамерный блок 3-20-3). Применяется при площади вставки более 0,5 м²;
- тройная вставка толщиной 25 мм с SAN-стеклами толщиной 2 мм (двухкамерный блок 2-9.5-2-9.5-2). Применяется при площади вставки до 0,5 м² включительно;
- тройная вставка толщиной 25 мм с SAN-стеклами толщиной 3 мм (двухкамерный блок 3-8-3-8-3). Применяется при площади вставки более 0,5 м².

4.2.1.3. Заполнение секций серии AluTrend:

- одинарная вставка с SAN-стеклом толщиной 3 мм;
- двойная вставка толщиной 26 мм с SAN-стеклами толщиной 3 мм (однокамерный блок 3-20-3). Применяется при площади вставки более 0,5 м²;
- двойная вставка толщиной 26 мм с SAN-стеклами толщиной 2 мм (однокамерный блок 2-22-2). Применяется при площади вставки до 0,5 м² включительно.

Не рекомендуется устанавливать ворота с панорамными секциями серии AluTherm темных цветов на солнечной стороне, поскольку это может привести к прогибу секций и ограничению работоспособности ворот.

В панорамных секциях серии AluTherm с тройным остеклением между SAN-стеклами применяются прозрачные проставочные элементы. Это позволяет избежать соприкосновения SAN-стекол, вызванного их изгибом вследствие температурных расширений, гигроскопичности и т. п.

В панорамных секциях серии AluPro, AluTrend и AluTherm с двойным остеклением проставочные элементы между SAN-стеклами не используются. Защита от соприкосновения акриловых листов в этом случае обеспечивается за счет значительного расстояния между ними (20—22 мм).

Двойные и тройные светопрозрачные вставки выпускаются с одним или двумя контурами герметизации. Двойной контур герметизации рекомендуется применять в случае, если параметры микроклимата в помещении могут привести к проявлению конденсата в светопрозрачных вставках. В светопрозрачной вставке с двумя контурами герметизации предусматривается дополнительное заполнение дистанционной рамки молекулярным ситом (влагопоглотителем) и нанесение герметика второго контура.



4.2.2. Альтернативное заполнение панорамных секций

4.2.2.1. Заполнения секций серии AluPro

В качестве альтернативного заполнения секций серии **AluPro**, для которых выбрано **одинарное остекление**, могут использоваться:

- композитная панель толщиной 3 мм, состоящая из двух алюминиевых листов с заполнением пространства между ними полиэтиленом высокого давления. Наружный и внутренний алюминиевые листы панели гладкие;
- решетка стальная штампованная тянутая из оцинкованной стали толщиной 4 мм. Поперечное сечение вентиляционных прорезей — 58%. Цвет: натуральный цвет стали;
- решетка стальная 40×40 мм из оцинкованной стали толщиной 4 мм. Поперечное сечение вентиляционных прорезей — 83%. Цвет: натуральный цвет стали;
- лист перфорированный алюминиевый толщиной 1,6 мм. Перфорация: отверстия диаметром 8 мм, расстояние между отверстиями — 12 мм. Поперечное сечение вентиляционных прорезей — 40%. Цвет: натуральный цвет алюминия.

В качестве альтернативного заполнения секций серии **AluPro**, для которых выбрано **двойное остекление**, могут использоваться:

- композитная панель толщиной 26 мм, состоящая из двух алюминиевых листов с заполнением пространства между ними пенополиуретаном. Наружный и внутренний алюминиевые листы панели имеют тиснение stucco.

4.2.2.2. Заполнения секций серии AluTherm

В качестве альтернативного заполнения секций серии **AluTherm**, для которых выбрано **двойное остекление**, могут использоваться:

- композитная панель толщиной 26 мм, состоящая из двух алюминиевых листов с заполнением пространства между ними пенополиуретаном. Наружный и внутренний алюминиевые листы панели имеют тиснение stucco.

В качестве альтернативного заполнения секций серии **AluTherm**, для которых выбрано **тройное остекление**, могут использоваться:

- композитная панель толщиной 26 мм, состоящая из двух алюминиевых листов с заполнением пространства между ними пенополиуретаном. Наружный и внутренний алюминиевые листы панели имеют тиснение stucco.

4.2.2.3. Заполнения секций серии AluTrend

В качестве альтернативного заполнения секций серии **AluTrend**, для которых выбрано **одинарное остекление**, могут использоваться:

- композитная панель толщиной 3 мм, состоящая из двух алюминиевых листов с заполнением пространства между ними полиэтиленом высокого давления. Наружный и внутренний алюминиевые листы панели гладкие;
- решетка стальная штампованная тянутая из оцинкованной стали толщиной 4 мм. Поперечное сечение вентиляционных прорезей — 58%. Цвет: натуральный цвет стали;
- решетка стальная 40×40 мм из оцинкованной стали толщиной 4 мм. Поперечное сечение вентиляционных прорезей — 83%. Цвет: натуральный цвет стали;
- лист перфорированный алюминиевый толщиной 1,6 мм. Перфорация: отверстия диаметром 8 мм, расстояние между отверстиями — 12 мм. Поперечное сечение вентиляционных прорезей — 40%. Цвет: натуральный цвет алюминия.

В качестве альтернативного заполнения секций серии **AluTrend**, для которых выбрано **двойное остекление**, могут использоваться:

- композитная панель толщиной 26 мм, состоящая из двух алюминиевых листов с заполнением пространства между ними пенополиуретаном. Наружный и внутренний алюминиевые листы панели имеют тиснение stucco.

В пределах одной горизонтальной панорамной секции может применяться только один тип альтернативного заполнения. Все альтернативные вставки, используемые в полотне ворот, окрашиваются в одинаковый цвет.

4.2.3. Расположение заполнения в панорамных секциях

В секцию полотна ворот встраивается заполнение одного вида. Возможно комбинирование светопрозрачных элементов и альтернативного заполнения. Примеры расположения альтернативного заполнения.

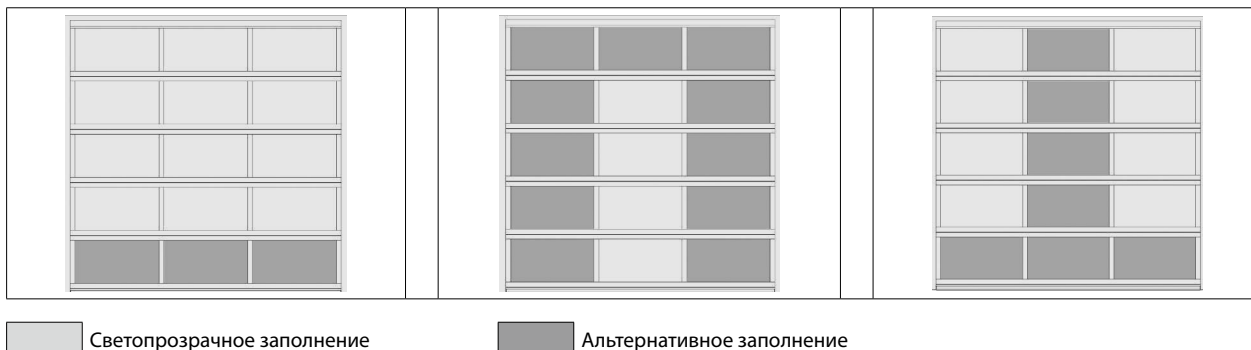

4.3. ЦВЕТОВАЯ ГАММА

Секции серии AluPro	
Базовый цвет профилей панорамной секции*	Цвет композитных панелей альтернативного заполнения*
RAL 1015 — слоновая кость	RAL 1015 — слоновая кость
RAL 3004 — пурпурно-красный	RAL 3004 — пурпурно-красный
RAL 5010 — синий	RAL 5010 — синий
RAL 6005 — зеленый мох	RAL 6005 — зеленый мох
RAL 7016 — антрацит	RAL 7016 — антрацит
RAL 8014 — коричневый	RAL 8014 — коричневый
RAL 8017 — шоколадный	RAL 8017 — шоколадный
RAL 9006 — серебристый металл	RAL 9006 — серебристый металл
RAL 9016 — белый	RAL 9016 — белый
A00-D6 — серебристый	RAL 9006 — серебристый металл

Секции серии AluTrend	
Базовый цвет профилей панорамной секции*	Цвет композитных панелей альтернативного заполнения*
RAL 1015 — слоновая кость	RAL 1015 — слоновая кость
RAL 3004 — пурпурно-красный	RAL 3004 — пурпурно-красный
RAL 5010 — синий	RAL 5010 — синий
RAL 6005 — зеленый мох	RAL 6005 — зеленый мох
RAL 7016 — антрацит	RAL 7016 — антрацит
RAL 8014 — коричневый	RAL 8014 — коричневый
RAL 8017 — шоколадный	RAL 8017 — шоколадный
RAL 9006 — серебристый металл	RAL 9006 — серебристый металл
RAL 9016 — белый	RAL 9016 — белый

Секции серии AluTherm	
Базовый цвет профилей панорамной секции*	Цвет композитных панелей альтернативного заполнения*
RAL 5010 — синий	RAL 5010 — синий
RAL 8014 — коричневый	RAL 8014 — коричневый
RAL 9006 — серебристый металл	RAL 9006 — серебристый металл
RAL 9016 — белый	RAL 9016 — белый

* Указанные цвета имеют близкое соответствие шкале RAL. Решетчатое заполнение по умолчанию изготавливается в цвете натуральный алюминий либо оцинкованная сталь.

Панорамные секции серий AluPro, AluTherm, AluTrend и альтернативное заполнение по согласованию могут быть окрашены в другие цвета, имеющие близкое соответствие шкале RAL. Возможность окраски в темные цвета, цвета типа металл, перламутровые и светоотражающие цвета рассматривается по индивидуальному запросу.

4.4. СОСТАВ СТАНДАРТНОГО КОМПЛЕКТА ПАНОРАМНЫХ ВОРОТ

4.4.1. Элементы стандартного комплекта ворот

- полотно ворот, набранное из панорамных секций с заполнением двойными акриловыми светопрозрачными вставками с одним контуром герметизации;
- нижний алюминиевый концевой профиль;
- нижняя эластичная уплотнительная вставка с полостью под установку оптических датчиков;
- верхняя эластичная уплотнительная вставка, устанавливаемая непосредственно на полотно ворот, за исключением ворот низкого и низкого наклонного монтажа. На указанные системы ворот верхняя уплотнительная вставка устанавливается на перемычку проема совместно с передним профилем (нащельником);
- комплект регулируемых боковых кронштейнов из нержавеющей стали (в воротах серии AluPro, AluTherm) или из оцинкованной стали (в воротах серии AluTrend);
- комплект роликовых накладок из нержавеющей стали (в воротах серии AluPro, AluTherm) или из оцинкованной стали (в воротах серии AluTrend);
- комплект промежуточных петель из нержавеющей стали (в воротах серии AluPro, AluTherm) или из оцинкованной стали (в воротах серии AluTrend);
- комплект нижних кронштейнов. Кронштейны имеют специальные устройства, предотвращающие опускание и падение полотна ворот при обрыве или уменьшении натяжения тягового троса. При использовании электропривода на эти кронштейны устанавливаются микровыключатели, связанные с системой автоматики и отключающие электропривод при возникновении аварийной ситуации для предотвращения сбрасывания тяговых тросов с тросовых барабанов;
- комплект регулируемых верхних кронштейнов (в воротах серии AluPro, AluTherm) или из оцинкованной стали (в воротах серии AluTrend);
- комплект ходовых роликов с подшипниками качения;

- комплект одновальной системы балансировки полотна ворот, включающий неразрезной вал (или два вала с соединительной муфтой), собранные с пружинными наконечниками пружины, промежуточный кронштейн (или промежуточные кронштейны в зависимости от размеров и веса ворот), тросовые барабаны, два собранных с коушами оцинкованных тяговых троса, предохранительные храповые муфты с кронштейнами.

Предохранительные храповые муфты предназначены для блокирования вала от самопроизвольного поворота в случае поломки пружин (тем самым полотно ворот удерживается от падения). При использовании в воротах электропривода на храповые муфты устанавливаются микровыключатели, связанные с системой автоматики и отключающие электропривод при поломке пружин.

Торсионные пружины поставляются с защитным покрытием, нанесенным в заводских условиях. Установленный минимальный ресурс пружин — 25 000 циклов подъема-опускания полотна ворот. По запросу ворота комплектуются пружинами с ресурсом 35 000, 50 000, 75 000 и 100 000 циклов. В запросе необходимо указать технические параметры: размеры ворот, тип монтажа, а также оговорить полный перечень устанавливаемых на ворота аксессуаров из состава дополнительного комплекта (см. п. 4.5). Расчет системы балансировки производится индивидуально для каждого секционного ворот. По результатам расчета возможны несколько вариантов комплектации системы балансировки. Окончательный выбор комплектации зависит от наличия на складе пружин необходимого типоразмера. В связи с этим, количество и размеры пружин, применяемых для балансировки одинаковых ворот, могут различаться.

- комплект угловых стоек с вертикальными направляющими и боковыми эластичными уплотнительными вставками;
- комплект горизонтальных направляющих и радиусных профилей;
- система подвешения горизонтальных направляющих;
- канат для ручного подъема ворот;
- односторонняя ручка для подъема-опускания ворот;
- комплект оцинкованного крепежа для сборки ворот;
- несущая стальная балка и комплект установочных кронштейнов для ворот высокого и вертикального монтажа под установку низко расположенного торсионного вала.

4.4.2. Варианты комплектации, входящие в состав стандартного комплекта ворот

При ширине проема ворот $LDB > 5$ м независимо от массы полотна применяются следующие элементы:

- продольные усиливающие стальные профили, устанавливаемые на каждую воротную панель (за исключением содержащих встроенную калитку) для придания большей жесткости;
- двойной комплект регулируемых боковых и верхних роликовых кронштейнов;
- комплект удлиненных роликовых накладок взамен накладок меньшей длины;
- комплект ходовых роликов с удлиненной осью.

В случае невозможности изготовить ворота с одновальной системой балансировки по запросу рассматривается возможность изготовления ворот с двухвальной системой балансировки (дополнительная опция).

Комплект двухвальной системы балансировки полотна ворот включает два блока валов, кинематически связанных между собой двумя цепными передачами, натяжители цепи, промежуточные кронштейны, боковые кронштейны, тросовые барабаны, два собранных с коушами оцинкованных тяговых троса, комплект монтажных кронштейнов, предназначенных для установки двухвальной системы балансировки. Каждый блок валов включает два вала с соединительной муфтой, собранные с пружинными наконечниками пружины, кронштейны с предохранительными храповыми муфтами.

В воротах с одновальной системой балансировки в зависимости от массы полотна **P** предусмотрено использование валов различных типоразмеров:

- $P \leq 200$ кг — полый вал $\varnothing 25,4$ мм со шпоночным пазом;
- $200 \text{ кг} < P \leq 350$ кг — сплошной вал $\varnothing 25,4$ мм со шпоночным пазом;
- $P > 350$ кг — сплошной вал $\varnothing 31,75$ мм со шпоночным пазом.

В воротах с двухвальной системой балансировки всегда применяется сплошной вал $\varnothing 31,75$ мм со шпоночным пазом.

4.5. ДОПОЛНИТЕЛЬНАЯ КОМПЛЕКТАЦИЯ

4.5.1. Встроенная калитка

4.5.1.1. Параметры калитки

Калитка встраивается в полотно, изготовленное только из секций серии AluPro. Ширина калитки может составлять от 920 до 1200 мм в зависимости от ширины ворот, высота — от 1800 до 2310 мм в зависимости от высоты ворот.

Существует 2 варианта исполнения встроенной калитки:

- калитка со стандартным порогом высотой 149 мм;
- калитка с плоским порогом высотой 20 мм.

Калитка может состоять из трех или четырех секций в зависимости от высоты ворот. Замок калитки встраивается во вторую панель снизу. Калитка открывается только наружу и может иметь правое и левое исполнение.

Стандартный комплект встроенной калитки включает:

- полотно калитки, выполненное из экструдированных алюминиевых профилей без терморазрыва и элементов заполнения;

- уплотнительную вставку из EPDM для уплотнения периметра калитки;
- врезной замок; сердцевину с внутренней стороны с ручкой (болт-барашек), с наружной стороны — с запирающим на ключ; комплект ключей. При оформлении заказа возможен выбор сердцевины с запирающим на ключ с обеих сторон;
- комплект поворотных металлических ручек;
- дверной доводчик линейного типа;
- электрический датчик, связанный с системой автоматики и блокирующий подъем ворот при открытой калитке.

Соответствие цветов элементов калитки цвету профилей полотна ворот

Цвет полотна ворот*	Цвет профилей обрамления калитки и проема, цвет нижнего концевого профиля	Цвет ручки калитки	
		по умолчанию	другие варианты
RAL 8014 (коричневый)*, RAL 8016 (красно-коричневый)*, RAL 8017 (шоколадный)*, RAL 8019 (серо-коричневый)*	RAL 8019 (серо-коричневый)*	RAL 8019 (серо-коричневый)*	A00-D6 (серебристый), RAL 9005 (черный)*
Все остальные цвета	A00-D6 (серебристый)	A00-D6 (серебристый)	RAL 8019 (серо-коричневый)*, RAL 9005 (черный)*
	Другой цвет по каталогу RAL**	RAL 9005 (черный)*	RAL 8019 (серо-коричневый)*, A00-D6 (серебристый)

* Указанные в таблице цвета имеют близкое соответствие шкале RAL.

** Возможна окраска профилей обрамления калитки и проема в цвета, имеющие близкое соответствие шкале RAL.

Возможность окраски в цвета типа металллик, перламутровые и светоотражающие цвета рассматривается по индивидуальному запросу.

4.5.1.2. Размерные ограничения панорамных ворот с калиткой

Минимальная ширина ворот с калиткой — 2125 мм, минимальная высота — 2460 мм. Монтаж калитки в крайние пролеты ворот невозможен.

4.5.2. Электропривод с системой автоматики

Ворота низкого и наклонного низкого монтажа могут комплектоваться электроприводами реечного типа, ворота остальных видов монтажа — электроприводами, устанавливаемыми непосредственно на вал ворот.

4.5.3. Редуктор

Редуктор устанавливается непосредственно на торсионный вал и применяется для подъема ворот, не имеющих электропривода. Передаточное отношение редуктора — 1:4. Ворота поднимаются и опускаются вручную с помощью стальной круглозвенной цепи, приводящей в движение механизм редуктора. Стандартная длина цепи редуктора — 8 м, что позволяет управлять подъемом и опусканием ворот с высотой расположения торсионного вала над уровнем пола до 4,5 м. При высоте расположения вала, превышающей 4,5 м, редуктор комплектуется удлинителем цепи (удлинитель не входит в стандартный комплект редуктора).

4.5.4. Блок для ручного подъема ворот

Блок для ручного подъема ворот предназначен для подъема и опускания ворот, не имеющих электропривода или редуктора. Ворота поднимаются и опускаются вручную с помощью каната, перекинутого через блок и закрепленного на нижнем кронштейне. Рекомендуется применять блок при высоте ворот свыше 2 м и площади полотна до 15 м².

4.5.5. Система защиты от поддомкрачивания

Система защиты от поддомкрачивания предназначена для исключения несанкционированного подъема полотна ворот, оснащенных навальным электроприводом. При заказной ширине проема ворот до 5 м и площади до 25 м² в состав опции входят нижние роликовые кронштейны специальной конструкции. Кронштейны позволяют выполнять регулировку натяжения тросов в процессе монтажа и дальнейшей эксплуатации ворот.

4.5.6. Комплект оптических датчиков

Комплект оптических датчиков устанавливается в нижнем уплотнительном профиле и связан с системой автоматики электропривода. Комплектация ворот данной системой безопасности предотвращает опускание полотна при наезде на препятствие и отключает электропривод.

4.5.7. Фальшпанель

Фальшпанель предназначена для частичного перекрытия въездного проема по высоте непосредственно под перемычкой. В зависимости от высоты фальшпанель может состоять из одной или нескольких секций. Каждая секция изготовлена из экструдированных алюминиевых профилей с заполнением светопрозрачными элементами.

В случае, если фальшпанель состоит из нескольких секций, все светопрозрачные элементы фальшпанели имеют одинаковую высоту, каждая секция поставляется отдельно (по аналогии с полотном ворот). Сборка фальшпанели выполняется при ее монтаже. Фальшпанель поставляется совместно с комплектом кронштейнов крепления к проему.

Минимальная высота фальшпанели панорамных ворот составляет 300 мм, максимальная — 4155 мм. Цвет фальшпанели соответствует цвету полотна ворот.

4.5.8. Устройство экстренного открывания калитки (функция В) для аварийных выходов (EN 179)

Данная опция применяется в воротах из секций серии AluPro. Устройство экстренного открывания («анти-паник») предназначено для установки в калитках, используемых в аварийных выходах. Устройство «анти-паник» обеспечивает запираение калитки, встроенной в полотно ворот, и позволяет быстро открывать калитку изнутри помещения без использования ключа путем нажатия на поворотную ручку.

Устройство «анти-паник» с функцией В соответствует требованиям:

- европейского стандарта EN 179: 2008-04 «Фурнитура для эвакуационных дверей. Требования и методы проверки»;
- национального стандарта СТБ EN 179-2009 «Замки и строительная фурнитура. Устройства аварийного выхода, приводимые в действие поворотной ручкой или нажимной пластиной. Технические требования и методы испытаний».

Устройство экстренного открывания с функцией В с внутренней и наружной сторон калитки комплектуется поворотными ручками. Запираение калитки производится ключом на ригель замка.

4.5.9. Комплект крепежный

Комплект крепежный FS10×50D представляет собой нейлоновые дюбели с вворачиваемыми винтами и шайбами в количестве, необходимом для монтажа конкретных ворот.

Комплект крепежный применяется при креплении ворот к стене, выполненной из бетона, кирпича полнотелого, керамзитобетона, природного камня и других подобных материалов.

4.5.10. Покрытие, стойкое к царапинам

Применяется для повышения стойкости заполнения панорамных секций к механическим воздействиям. Опция доступна для секционных ворот, в составе которых имеются панорамные панели серии AluPro, AluTherm, AluTrend с двойным остеклением и одним контуром герметизации.

4.6. СОСТАВ КОМПЛЕКТА ДЛЯ ВОРОТ, ИСПОЛЬЗУЕМЫХ В ПОМЕЩЕНИЯХ С ПОВЫШЕННОЙ ВЛАЖНОСТЬЮ

Комплект для ворот, используемых в помещениях с повышенной влажностью, применяется в воротах из секций серий AluPro, AluTherm. Стандартный комплект для панорамных ворот, используемых в помещениях с повышенной влажностью, в отличие от комплекта, указанного в подразделе 4.4, включает:

- комплект нержавеющей крепежа;
- нержавеющие тяговые тросы;
- комплект направляющих с защитным покрытием;
- ролики с нержавеющими осями;
- светопрозрачные вставки с двумя контурами герметизации.

По заказу возможна комплектация ворот электроприводами со степенью защиты оболочки IP65.

4.7. ИНФОРМАЦИОННО-ТЕХНИЧЕСКИЕ ДОКУМЕНТЫ

Ворота комплектуются табличкой изделия, табличкой безопасности, паспортом изделия, руководством по эксплуатации ворот.

4.8. УПАКОВКА ВОРОТ

Стандартная упаковка ворот, как правило, включает четыре упаковочных места:

- вертикальная паллета с панелями (тип и количество паллет зависят от комплектации, размеров и массы ворот);
- упаковка с горизонтальными и вертикальными направляющими;
- упаковка с валами и пружинами;
- коробка со штучной комплектацией.

Фальшпанель (при наличии) поставляется отдельным упаковочным местом. Электропривод с системой автоматики (при наличии) поставляется в заводской упаковке. По запросу паллетная упаковка панелей усиливается с целью обеспечения большей сохранности груза при транспортировке и хранении.

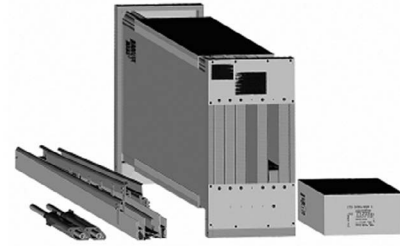

Упаковка ворот с вертикальной паллетой

4.9. ТЕХНИЧЕСКИЕ ХАРАКТЕРИСТИКИ ПАНОРАМНЫХ ВОРОТ

4.9.1. Технические характеристики ворот

Параметр	Серия AluPro	Серия AluTherm	Серия AluTrend
Приведенное сопротивление теплопередаче секционных ворот «АЛЮТЕХ», м ² С/Вт ¹			
Ворота без калитки:			
двойная светопрозрачная вставка	0,22	0,29	0,23
тройная светопрозрачная вставка	—	0,36	—
Ворота с калиткой:			
двойная светопрозрачная вставка	0,21	—	—
Сопротивление ветровой нагрузке по EN 12424	Класс 4 ²		Класс 1—4 ³
Воздухопроницаемость (EN 12426)	Класс 2 ²		Класс 3 ³
Водопроницаемость (EN12425)	Класс 1 ²		Класс 2 ³
Удельная масса полотна ворот ⁴	до 18,5 кг/м ²		до 18,3 кг/м ²
Нагрузка на потолочные перекрытия	до 32 кг/м ²		

¹ Показатель рассчитан для ворот площадью 25 м² на основании испытаний, проведенных ift. Rosenheim GmbH.

² Испытания проведены в аккредитованной испытательной лаборатории Научно-исследовательского строительного института (НИСИ, Болгария).

³ Испытания проведены TÜV SÜD Czech s.r.o. Класс сопротивления ветровой нагрузке зависит от ширины полотна ворот.

⁴ Значение удельной массы полотна ворот может отличаться в зависимости от набора панелей, наличия дополнительной комплектации и других факторов.

4.10. РАЗМЕРЫ ПАНОРАМНЫХ ВОРОТ

- Высота панорамных секций в зависимости от высоты ворот может находиться в пределах от 425 до 625 мм.
- Все панорамные секции в составе одних ворот имеют одинаковую высоту.
- При выборе пользователем типа полотна, в состав которого входят панорамные панели, автоматически предлагается стандартная разбивка полотна на секции. Количество пролетов в панорамной секции при стандартной разбивке полотна по горизонтали в зависимости от ширины ворот может быть от 3 до 6, при этом ширина каждого пролета — от 520 до 1200 мм.
- Количество пролетов может быть уменьшено или увеличено по сравнению со стандартным. При этом минимальное количество пролетов для ворот из секций серии AluPro, AluTrend или AluTherm:
 - в воротах шириной до 3000 мм — 1 (секция без импоста);
 - в воротах шириной от 3005 до 5000 мм — 2 (секция с одним импостом);
 - в воротах шириной от 5005 мм и выше — 3 (секция с двумя импостами).
- Ширина всех окон в панорамной панели одинакова. Исключение составляют ворота с калиткой. В таких воротах ширина боковых окон может отличаться от ширины центрального (калиточного) окна.

Значения максимальных размеров ворот в зависимости от типа монтажа представлены в таблице:

Тип монтажа ворот	Максимальные размеры ворот, мм	
	ширина	высота
Стандартный	7000	6000
Низкий	5000	
Высокий с верхним расположением вала	7000	
Высокий с нижним расположением вала	5500	
Вертикальный с верхним расположением вала	7000	
Вертикальный с нижним расположением вала	5500	
Наклонный	7000	
Наклонный низкий	5000	
Наклонный высокий с верхним расположением вала	7000	
Наклонный высокий с нижним расположением вала	5500	

Стандартные размеры панорамных ворот указаны в представленных ниже размерных сетках. Из них могут быть выбраны промежуточные значения ширины и высоты ворот с шагом 5 мм.

4.10.2. Стандартные размеры панорамных ворот с типом полотна АЛП из секций серии ALUPro с калиткой со стандартным порогом

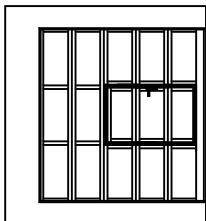

Ширина некапитальных секций	Ширина ворот	Число секций в каждой панели	П	Высота	Высота ворот	Высота панели	n1	DHS	n - общее число панелей	
									n1 - число панелей в калитке	DHS - высота калитки
2125	504									
2250	566									
2375	629									
2500	691									
2625	754									
2750	816									
2875	879									
3000	941									
3125	1004									
3250	1066									
3375	1106									
3500	1148									
3625	1190									
3750	877									
3875	919									
4000	961									
4125	1002									
4250	1044									
4375	1080									
4500	1111									
4625	1142									
4750	1174									
4875	939									
5000	971									
5125	1002									
5250	1033									
5375	1064									
5500	1089									
5625	1114									
5750	1139									
5875	1164									
6000	1189									
6125	1001									
6250	1026									
6375	1051									
6500	1074									
6625	1096									
6750	1116									
6875	1137									
7000	1157									
2460		4		2595 2600	2460	591	3	1835 1928		
2585					2585	622		2154		
2710					2710	523		2254		
2835					2835	548		2354		
2960					2960	573	4	2454		
3085					3085	598		2554		
3210				3220 3225	3210	623		2654		
3335					3335	540		2754		
3460					3460	561		2854		
3585					3585	581	4	2954		
3710					3710	602		3054		
3835				3845 3850	3835	623		3154		
3960					3960	552		3254		
4085					4085	570		3354		
4210					4210	588	4	3454		
4335					4335	605		3554		
4460				4470 4475	4460	623		3654		
4585					4585	561		3754		
4710					4710	577		3854		
4835					4835	592	4	3954		
4960					4960	608		4054		
5085				5095 5100	5085	624		4154		
5210					5210	568		4254		
5335					5335	582		4354		
5460					5460	596	4	4454		
5585					5585	610		4554		
5710				5720 5725	5710	624		4654		
5835					5835	574		4754		
5960					5960	566	4	4854		
6000					6000	590		4954		2422

4.10.3. Стандартные размеры панорамных ворот с типом полотна АЛП из секций серии AluTherm без калитки

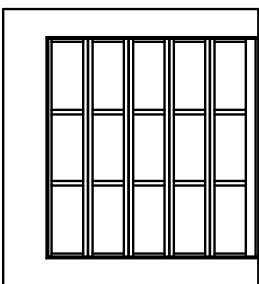

Высота ворот	П	П - Число панелей	
		Высота ворот	Высота панели
1960	3	1970	621
2085		1975	497
2210	4	2210	528
2335		2335	560
2460		2460	591
2585		2585	622
2710	5	2600	523
2835		2835	548
2960		2960	573
3085		3085	598
3210	6	3220	623
3335		3225	540
3460		3460	561
3585		3585	581
3710	7	3710	602
3835		3835	623
3960		3850	552
4085		4085	570
4210	8	4210	588
4335		4335	605
4460		4470	623
4585		4475	561
4710	9	4710	577
4835		4835	592
4960		4960	608
5085		5085	624
5210	10	5100	568
5335		5335	582
5460		5460	596
5585		5585	610
5710		5710	624
5835		5720	574
5960		5725	586
6000		6000	590

4.10.4. Стандартные размеры панорамных ворот с типом полотна АЛП из секций серии AluTrend без калитки

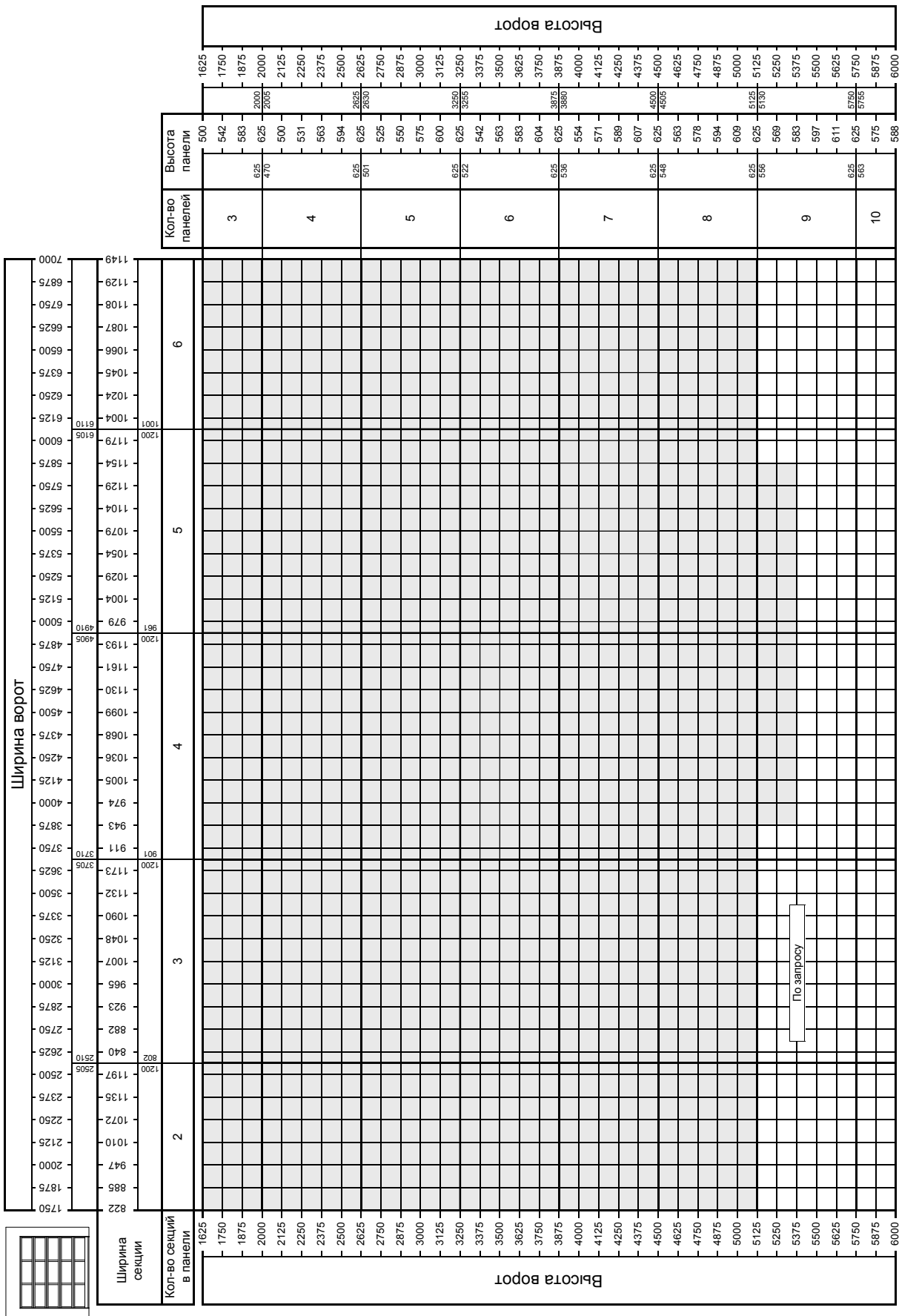

5. ОПИСАНИЕ КОМПЛЕКТОВ ВОРОТ С КОМБИНИРОВАННЫМ ПОЛОТНОМ (С ТИПОМ ПОЛОТНА АЛПС И ПО)

5.1. ТИПЫ ПОЛОТНА ВОРОТ

Ворота изготавливаются двух типов комбинированного полотна — АЛПС и ПО.

	
<p>Полотно типа АЛПС — это полотно, нижняя секция которого изготовлена из сэндвич-панели, остальные секции — панорамные.</p>	<p>Полотно типа ПО — это полотно, имеющее одну или несколько панорамных секций (за исключением верхней и нижней).</p>

В воротах с комбинированным полотном применяются панорамные секции одной из серий — AluPro, AluTrend, AluTherm, — а также сэндвич-панели с рисунком микроволна или S-гофр.

5.2. ВИДЫ ЗАПОЛНЕНИЯ ПАНОРАМНЫХ СЕКЦИЙ

5.2.1. Заполнение секций светопрозрачными элементами

Для светопрозрачных вставок используется стиролакрилонитрил (SAN-стекло).

5.2.1.1. Заполнение секций серии AluPro:

- одинарная вставка с SAN-стеклом толщиной 3 мм;
- двойная вставка толщиной 26 мм с SAN-стеклом толщиной 2 мм (однокамерный блок 2-22-2). Применяется при площади вставки до 0,5 м² включительно;
- двойная вставка толщиной 26 мм с SAN-стеклом толщиной 3 мм (однокамерный блок 3-20-3). Применяется при площади вставки более 0,5 м².

5.2.1.2. Заполнение секций серии AluTherm:

- двойная вставка толщиной 26 мм с SAN-стеклами толщиной 2 мм (однокамерный блок 2-22-2). Применяется при площади вставки до 0,5 м² включительно;
- двойная вставка толщиной 26 мм с SAN-стеклами толщиной 3 мм (однокамерный блок 3-20-3). Применяется при площади вставки более 0,5 м²;
- тройная вставка толщиной 25 мм с SAN-стеклами толщиной 2 мм (двухкамерный блок 2-9.5-2-9.5-2). Применяется при площади вставки до 0,5 м² включительно;
- тройная вставка толщиной 25 мм с SAN-стеклами толщиной 3 мм (двухкамерный блок 3-8-3-8-3). Применяется при площади вставки более 0,5 м².

5.2.1.3. Заполнение секций серии AluTrend:

- одинарная вставка с SAN-стеклом толщиной 3 мм;
- двойная вставка толщиной 26 мм с SAN-стеклами толщиной 2 мм (однокамерный блок 2-22-2). Применяется при площади вставки до 0,5 м² включительно;
- двойная вставка толщиной 26 мм с SAN-стеклами толщиной 3 мм (однокамерный блок 3-20-3). Применяется при площади вставки более 0,5 м².

Не рекомендуется устанавливать ворота с панорамными секциями серии AluTherm темных цветов на солнечной стороне, поскольку это может привести к прогибу секций и ограничению работоспособности ворот.

В панорамных секциях серии AluTherm с тройным остеклением между SAN-стеклами применяются прозрачные проставочные элементы. Это позволяет избежать соприкосновения SAN-стекол, вызванного их изгибом вследствие температурных расширений, гигроскопичности и т. п.

В панорамных секциях серии AluPro, AluTrend и AluTherm с двойным остеклением проставочные элементы между SAN-стеклами не используются. Защита от соприкосновения SAN-стекол в этом случае обеспечивается за счет значительного расстояния между ними (20—22 мм).

Двойные и тройные светопрозрачные вставки выпускаются с одним или двумя контурами герметизации. Двойной контур герметизации рекомендуется применять в случае, если параметры микроклимата в помещении могут привести к появлению конденсата в светопрозрачных вставках. В светопрозрачной вставке с двумя контурами герметизации предусматривается дополнительное заполнение дистанционной рамки молекулярным ситом (влагопоглотителем) и нанесение герметика второго контура.

5.2.2. Альтернативное заполнение панорамных секций (для ворот с комбинированным типом полотна ПО, АЛПС)

5.2.2.1. Заполнения секций серии AluPro

В качестве альтернативного заполнения секций серии **AluPro**, для которых выбрано **одинарное остекление**, могут использоваться:

- композитная панель толщиной 3 мм, состоящая из двух алюминиевых листов с заполнением пространства между ними полиэтиленом высокого давления. Наружный и внутренний алюминиевые листы панели гладкие;
- решетка стальная штампованная тянутая из оцинкованной стали толщиной 4 мм. Поперечное сечение вентиляционных прорезей — 58%. Цвет: натуральный цвет стали;
- решетка стальная 40×40 мм из оцинкованной стали толщиной 4 мм. Поперечное сечение вентиляционных прорезей — 83%. Цвет: натуральный цвет стали;
- лист перфорированный алюминиевый толщиной 1,6 мм. Перфорация: отверстия диаметром 8 мм, расстояние между отверстиями — 12 мм. Поперечное сечение вентиляционных прорезей — 40%. Цвет: натуральный цвет алюминия.

В качестве альтернативного заполнения секций серии **AluPro**, для которых выбрано **двойное остекление**, могут использоваться:

- композитная панель толщиной 26 мм, состоящая из двух алюминиевых листов с заполнением пространства между ними пенополиуретаном. Наружный и внутренний алюминиевые листы панели имеют тиснение stucco.

5.2.2.2. Заполнения секций серии AluTherm

В качестве альтернативного заполнения секций серии **AluTherm**, для которых выбрано **двойное остекление**, могут использоваться:

- композитная панель толщиной 26 мм, состоящая из двух алюминиевых листов с заполнением пространства между ними пенополиуретаном. Наружный и внутренний алюминиевые листы панели имеют тиснение stucco.

В качестве альтернативного заполнения секций серии **AluTherm**, для которых выбрано **тройное остекление**, могут использоваться:

- композитная панель толщиной 26 мм, состоящая из двух алюминиевых листов с заполнением пространства между ними пенополиуретаном. Наружный и внутренний алюминиевые листы панели имеют тиснение stucco.

5.2.2.3. Заполнения секций серии AluTrend

В качестве альтернативного заполнения секций серии **AluTrend**, для которых выбрано **одинарное остекление**, могут использоваться:

- композитная панель толщиной 3 мм, состоящая из двух алюминиевых листов с заполнением пространства между ними полиэтиленом высокого давления. Наружный и внутренний алюминиевые листы панели гладкие;
- решетка стальная штампованная тянутая из оцинкованной стали толщиной 4 мм. Поперечное сечение вентиляционных прорезей — 58%. Цвет: натуральный цвет стали;
- решетка стальная 40×40 мм из оцинкованной стали толщиной 4 мм. Поперечное сечение вентиляционных прорезей — 83%. Цвет: натуральный цвет стали;
- лист перфорированный алюминиевый толщиной 1,6 мм. Перфорация: отверстия диаметром 8 мм, расстояние между отверстиями — 12 мм. Поперечное сечение вентиляционных прорезей — 40%. Цвет: натуральный цвет алюминия.

В качестве альтернативного заполнения секций серии **AluTrend**, для которых выбрано **двойное остекление**, могут использоваться:

- композитная панель толщиной 26 мм, состоящая из двух алюминиевых листов с заполнением пространства между ними пенополиуретаном. Наружный и внутренний алюминиевые листы панели имеют тиснение stucco.

В пределах одной горизонтальной панорамной секции может применяться только один тип альтернативного заполнения. Все альтернативные вставки, используемые в полотне ворот, окрашиваются в одинаковый цвет.

5.3. ЦВЕТОВАЯ ГАММА

Тип полотна ворот	Базовый цвет профилей панорамной секции*	Цвет композитных панелей альтернативного заполнения*
Секции серии AluPro		
ПО, АЛПС	RAL 1015 — слоновая кость RAL 3004 — пурпурно-красный RAL 5010 — синий RAL 6005 — зеленый мох RAL 7016 — антрацит RAL 8014 — коричневый RAL 8017 — шоколадный RAL 9006 — серебристый металл RAL 9016 — белый A00-D6 — серебристый	RAL 1015 — слоновая кость RAL 3004 — пурпурно-красный RAL 5010 — синий RAL 6005 — зеленый мох RAL 7016 — антрацит RAL 8014 — коричневый RAL 8017 — шоколадный RAL 9006 — серебристый металл RAL 9016 — белый RAL 9006 — серебристый металл
Секции серии AluTrend		
ПО, АЛПС	RAL 1015 — слоновая кость RAL 3004 — пурпурно-красный RAL 5010 — синий RAL 6005 — зеленый мох RAL 7016 — антрацит RAL 8014 — коричневый RAL 8017 — шоколадный RAL 9006 — серебристый металл RAL 9016 — белый	RAL 1015 — слоновая кость RAL 3004 — пурпурно-красный RAL 5010 — синий RAL 6005 — зеленый мох RAL 7016 — антрацит RAL 8014 — коричневый RAL 8017 — шоколадный RAL 9006 — серебристый металл RAL 9016 — белый
Секции серии AluTherm		
ПО, АЛПС	RAL 5010 — синий RAL 8014 — коричневый RAL 9006 — серебристый металл RAL 9016 — белый	RAL 5010 — синий RAL 8014 — коричневый RAL 9006 — серебристый металл RAL 9016 — белый

* Указанные цвета имеют близкое соответствие шкале RAL. Решетчатое заполнение по умолчанию изготавливается в цвете натуральный алюминий либо оцинкованная сталь.

Панорамные секции серий AluPro, AluTherm, AluTrend и альтернативное заполнение по согласованию могут быть окрашены в другие цвета, имеющие близкое соответствие шкале RAL. Возможность окраски в темные цвета, цвета типа металл, перламутровые и светоотражающие цвета рассматривается по индивидуальному запросу.

5.4. СОСТАВ СТАНДАРТНОГО КОМПЛЕКТА ВОРОТ С КОМБИНИРОВАННЫМ ПОЛОТНОМ

5.4.1. Элементы стандартного комплекта ворот:

- полотно ворот. В полотне типа АЛПС нижняя секция изготовлена из сэндвич-панели, остальные секции — панорамные. Полотно типа ПО имеет одну или несколько панорамных секций (за исключением верхней и нижней). Панорамные секции заполняются двойными светопрозрачными вставками с одним контуром герметизации;
- комплект межпанельных заглушек (арт. P1013) для полотна ворот типа ПО с рисунком сэндвич-панелей S-гофр. Заглушки устанавливаются под боковые накладки в зоне стыка сэндвич-панелей;
- комплект стальных боковых накладок, установленных на торцы сэндвич-панелей. Боковые накладки окрашены в бело-серый цвет (близкий к RAL 9002);
- верхний стальной концевой профиль для комбинированного полотна типа ПО. Концевой профиль окрашен в бело-серый цвет (близкий к RAL 9002);
- нижний стальной концевой профиль;
- нижняя эластичная уплотнительная вставка с полостью под установку оптических датчиков;
- верхняя эластичная уплотнительная вставка, которая устанавливается непосредственно на полотно ворот, за исключением ворот низкого и низкого наклонного монтажа. На указанные системы ворот верхняя уплотнительная вставка устанавливается на перемычку проема совместно с передним профилем (нащельником);
- комплект регулируемых боковых кронштейнов из нержавеющей стали (в воротах, в которых применяются секции серии AluPro, AluTherm) или из оцинкованной стали (в воротах, в которых применяются секции серии AluTrend);
- комплект роликовых накладок из нержавеющей стали (в воротах, в которых применяются секции серии AluPro, AluTherm) или из оцинкованной стали (в воротах, в которых применяются секции серии AluTrend);
- комплект промежуточных петель из нержавеющей стали (в воротах, в которых применяются секции серии AluPro, AluTherm) или из оцинкованной стали (в воротах, в которых применяются секции серии AluTrend);
- комплект нижних кронштейнов. Кронштейны имеют специальные устройства, предотвращающие опускание и падение полотна ворот при обрыве или уменьшении натяжения тягового троса. При использовании электропривода на эти кронштейны устанавливаются микровыключатели, связанные с системой автоматики и отключающие электропривод при возникновении аварийной ситуации для предотвращения сбрасывания тяговых тросов с тросовых барабанов;

- комплект регулируемых верхних кронштейнов (в воротах, в которых применяются секции серии AluPro, AluTherm) или из оцинкованной стали (в воротах, в которых применяются секции серии AluTrend);
- комплект ходовых роликов с подшипниками качения;
- комплект одновальной системы балансировки полотна ворот, включающий неразрезной вал (или два вала с соединительной муфтой), собранные с пружинными наконечниками пружины, промежуточный кронштейн (или промежуточные кронштейны в зависимости от размеров и веса ворот), тросовые барабаны, два собранных с коушами оцинкованных тяговых троса, предохранительные храповые муфты с кронштейнами.

Предохранительные храповые муфты предназначены для блокирования вала от самопроизвольного поворота в случае поломки пружин (тем самым полотно ворот удерживается от падения). При использовании в воротах электропривода на храповые муфты устанавливаются микровыключатели, связанные с системой автоматики и отключающие электропривод при поломке пружин.

Торсионные пружины поставляются с защитным полимерным покрытием.

Установленный минимальный ресурс пружин — 25 000 циклов подъема-опускания полотна ворот. По запросу ворота комплектуются пружинами с ресурсом 35 000, 50 000, 75 000 и 100 000 циклов. В запросе необходимо указать технические параметры (размеры ворот, тип монтажа), а также оговорить полный перечень устанавливаемых на ворота аксессуаров из состава дополнительного комплекта (см. п. 5.5).

Расчет системы балансировки производится индивидуально для каждой секционных ворот. По результатам расчета возможны несколько вариантов комплектации системы балансировки.

Окончательный выбор комплектации зависит от наличия на складе пружин необходимого типоразмера. В связи с этим, количество и размеры пружин, применяемых для балансировки одинаковых ворот, могут различаться;

- комплект угловых стоек с вертикальными направляющими и боковыми эластичными уплотнительными вставками;
- комплект горизонтальных направляющих и радиусных профилей;
- система подвешения горизонтальных направляющих;
- пружинный засов;
- ручка для подъема ворот:
 - для ворот из секций серий AluPro, AluTherm:
 - односторонняя или двусторонняя ручка (выбор клиента);
 - для ворот из секций серии AluTrend:
 - односторонняя ручка для ворот без встроенной калитки и/или усиливающих профилей на полотне ворот.
- канат для ручного подъема ворот;
- комплект оцинкованного крепежа для сборки ворот.
- несущая стальная балка и комплект установочных кронштейнов для ворот высокого и вертикального монтажа под установку низко расположенного торсионного вала.

5.4.2. Варианты комплектации, входящие в состав стандартного комплекта ворот

При ширине проема ворот $LDB > 5$ м независимо от массы полотна применяются:

- продольные усиливающие стальные профили, которые устанавливаются на каждую воротную панель (за исключением содержащих встроенную калитку) для придания большей жесткости;
- двойной комплект регулируемых боковых и верхних роликовых кронштейнов;
- комплект удлиненных роликовых накладок взамен накладок меньшей длины;
- комплект ходовых роликов с удлиненной осью;
- широкие боковые накладки, устанавливаемые на торцы сэндвич-панелей.

Усиливающие стальные профили устанавливаются на полотне ворот шириной более 4,5 м при следующих типах монтажа:

- высокий с верхним/нижним расположением вала;
- вертикальный с верхним/нижним расположением вала;
- наклонный высокий с верхним/нижним расположением вала.

В случае невозможности изготовления ворот с одновальной системой балансировки по запросу рассматривается возможность изготовления ворот с двухвальной системой балансировки (дополнительная опция).

Комплект двухвальной системы балансировки полотна ворот включает два блока валов, кинематически связанных между собой двумя цепными передачами, натяжители цепи, промежуточные кронштейны, боковые кронштейны, тросовые барабаны, два собранных с коушами оцинкованных тяговых троса, комплект монтажных кронштейнов, предназначенных для установки двухвальной системы балансировки. Каждый блок валов включает два вала с соединительной муфтой, собранные с пружинными наконечниками пружины, кронштейны с предохранительными храповыми муфтами.

В воротах с одновальной системой балансировки в зависимости от массы полотна **P** предусмотрено использование валов различных типоразмеров:

- $P \leq 200$ кг — полый вал $\varnothing 25,4$ мм со шпоночным пазом;
- $200 \text{ кг} < P \leq 350$ кг — сплошной вал $\varnothing 25,4$ мм со шпоночным пазом;
- $P > 350$ кг — сплошной вал $\varnothing 31,75$ мм со шпоночным пазом.

В воротах с двухвальной системой балансировки всегда применяется сплошной вал $\varnothing 31,75$ мм со шпоночным пазом.

5.5. ДОПОЛНИТЕЛЬНАЯ КОМПЛЕКТАЦИЯ

5.5.1. Встроенная калитка

5.5.1.1. Параметры калитки

Калитка встраивается в полотно типов АЛПС и ПО, изготовленное только из секций серии AluPro и сэндвич-панелей с рисунком наружной поверхности микроволна или S-гофр. Калитка открывается только наружу и может иметь правое или левое исполнение. Замок калитки встраивается во вторую панель снизу.

Калитка может состоять из трех или четырех секций в зависимости от высоты ворот.

Ширина калитки может составлять:

- 920 мм — для воротного полотна типа ПО;
- от 920 до 1200 мм в зависимости от ширины ворот — для воротного полотна типа АЛПС.

Высота калитки — от 1800 до 2310 мм в зависимости от высоты ворот. Выбор исполнения калитки зависит от ширины ворот. Соответствующие ограничения приведены в таблице.

Ширина ворот, мм	Исполнение калитки	Тип комбинированного полотна
от 2125 до 5000	С плоским (20 мм) порогом	ПО, АЛПС
от 2125 до 4500	С низким (100 мм) порогом	ПО, АЛПС
от 4505 до 7000	Со стандартным (145 мм) порогом	ПО, АЛПС

5.5.1.2. Размерные ограничения ворот с калиткой

Минимальная ширина — 2125 мм, минимальная высота — 2125 мм (для ворот с типом комбинированного полотна ПО), 2460 мм (для ворот с типом комбинированного полотна АЛПС). Монтаж калитки в крайние пролеты ворот невозможен.

5.5.1.3. Возможные варианты установки калитки

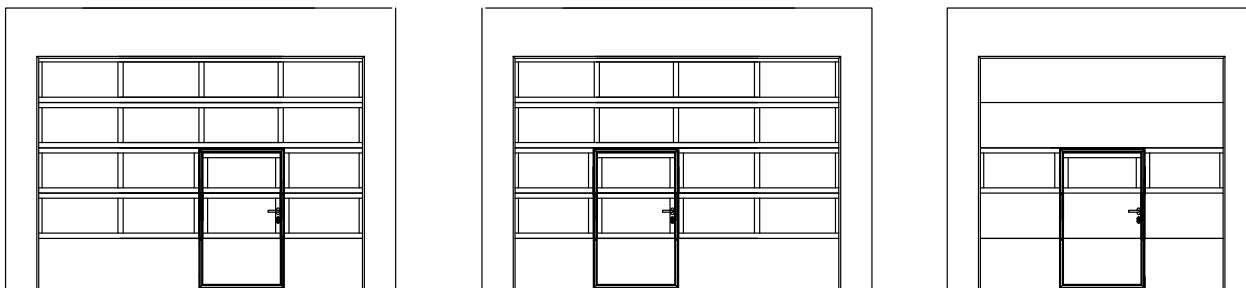

5.5.2. Комплект заглушек калиточных WD2028K

Заглушки устанавливаются под обрамление калитки и обрамление проема в каждый паз панелей с рисунком S-гофр с внешней стороны ворот. Заглушки обеспечивают дополнительную герметизацию калиточного проема.

5.5.3. Ригельный замок

Ригельный замок предназначен для блокировки полотна ворот в закрытом положении и имеет цилиндрический механизм с сердцевинкой под плоский ключ. Ригельный замок устанавливается в воротное полотно типа ПО при условии, что вторая секция изготовлена из сэндвич-панели.

При комплектации ворот ригельным замком пружинный засов не устанавливается.

5.5.4. Электропривод с системой автоматики

Ворота низкого и наклонного низкого монтажа могут комплектоваться электроприводами реечного типа, ворота остальных видов монтажа — электроприводами, устанавливаемыми непосредственно на вал ворот.

5.5.5. Устройство наружной разблокировки электропривода реечного типа

Устройство наружной разблокировки электропривода реечного типа предназначено для ручного подъема ворот снаружи, монтируемых в помещениях, не имеющих дополнительного входа, при возникновении аварийных ситуаций с электроприводом или отключении электроэнергии.

В качестве устройства наружной разблокировки электропривода используется комплект механизма разблокировки RM0104-4500, который врезается в полотно ворот. Устройство наружной разблокировки электропривода устанавливается в воротное полотно типа ПО при условии, что вторая секция изготовлена из сэндвич-панели.

При комплектации ворот устройством наружной разблокировки электропривода пружинный засов не устанавливается.

5.5.6. Редуктор

Редуктор устанавливается непосредственно на торсионный вал и применяется для подъема ворот, не имеющих электропривода. Передаточное отношение редуктора — 1:4. Ворота поднимаются и опускаются вручную с помощью стальной круглозвенной цепи, приводящей в движение механизм редуктора. Стандартная длина цепи редуктора — 8 м, что позволяет управлять подъемом и опусканием ворот с высотой расположения торсионного вала над уровнем пола до 4,5 м. При высоте расположения вала, превышающей 4,5 м, редуктор комплектуется удлинителем цепи (удлинитель не входит в стандартный комплект редуктора).

5.5.7. Блок для ручного подъема ворот

Блок для ручного подъема ворот предназначен для подъема и опускания ворот, не имеющих электропривода или редуктора. Ворота поднимаются и опускаются вручную с помощью каната, перекинутого через блок и закрепленного на нижнем кронштейне. Рекомендуется применять блок при высоте ворот более 2 м и площади полотна до 15 м².

5.5.8. Система защиты от поддомкрачивания

Система защиты от поддомкрачивания предназначена для исключения несанкционированного подъема полотна ворот, оснащенных навальным электроприводом. При заказной ширине проема ворот до 5 м и площади до 25 м² в состав опции входят нижние роликовые кронштейны специальной конструкции. Кронштейны позволяют выполнять регулировку натяжения тросов в процессе монтажа и дальнейшей эксплуатации ворот.

5.5.9. Комплект оптических датчиков

Комплект оптических датчиков устанавливается в нижней уплотнительной вставке и связан с системой автоматики электропривода. Комплектация ворот данной системой безопасности предотвращает движение полотна в сторону опускания при наезде на препятствие и отключает электропривод.

5.5.10. Фальшпанель

Фальшпанель предназначена для частичного перекрытия въездного проема по высоте непосредственно под перемычкой. Фальшпанель, используемая совместно с воротным полотном типа ПО, в зависимости от высоты может состоять из одной или нескольких секций. Каждая секция изготовлена из сэндвич-панели и обрамлена П-образным профилем.

В случае, если фальшпанель состоит из нескольких секций, каждая секция поставляется отдельно (по аналогии с полотном ворот). Сборка фальшпанели выполняется при ее монтаже.

Фальшпанель поставляется совместно с комплектом кронштейнов крепления к проему. Рисунок наружной поверхности сэндвич-панелей, используемых для изготовления фальшпанели и полотна ворот, одинаков.

Соответствие цветов воротного полотна типа ПО и обрамления фальшпанели:

Цвет полотна ворот и фальшпанели	Цвет обрамления фальшпанели
RAL 8014 (коричневый)* RAL 8016 (красно-коричневый)* RAL 8017 (шоколадный)* RAL 8019 (серо-коричневый)*	RAL 8019 (серо-коричневый)*
Остальные цвета	A00-D6 (серебристый)

* Указанные цвета имеют близкое соответствие шкале RAL.

В качестве опции предлагается окраска профиля обрамления фальшпанели в цвета, имеющие близкое соответствие шкале RAL. Возможность окраски в темные цвета, цвета типа металл, перламутровые и светоотражающие цвета рассматривается по индивидуальному запросу.

Фальшпанель, используемая совместно с воротным полотном типа АЛПС, изготавливается из экструдированных алюминиевых профилей с заполнением светопрозрачными элементами.

В зависимости от требуемой высоты фальшпанель может состоять из одной или нескольких секций. В случае если фальшпанель состоит из двух и более секций, все ее светопрозрачные элементы имеют одинаковую высоту.

Минимальный размер высоты фальшпанели панорамных ворот составляет 300 мм, максимальный — 4155 мм.

Цвет фальшпанели соответствует цвету полотна ворот.

Фальшпанель поставляется совместно с комплектом кронштейнов крепления к проему.

5.5.11. Вентиляционная решетка

Вентиляционная решетка обеспечивает естественное проветривание помещения, создавая в нем дополнительный комфорт. Рекомендуемые параметры и схемы расположения вентиляционных решеток приведены в разделе 3.10.

5.5.12. Устройство экстренного открывания калитки для эвакуационных выходов (EN 1125)

Устройство экстренного открывания («Анти-паник») предназначено для установки на воротах, расположенных на пути эвакуации из помещения. «Анти-паник» обеспечивает запираение калитки, встроенной в полотно ворот, и позволяет быстро открывать калитку без ключа путем нажатия рукой или телом человека на горизонтальную штангу, расположенную с внутренней стороны калитки. Калитка запирается ключом с наружной стороны ворот.

Устройство экстренного открывания («Анти-паник») соответствует требованиям:

- европейского стандарта EN 1125:1997 «Металлические изделия для строительства. Устройства экстренного выхода, приводимые в действие горизонтальной штангой. Требования и методы испытаний»;
- национального стандарта Российской Федерации ГОСТ Р 52750-2007 «Устройства экстренного открывания дверей эвакуационных и аварийных выходов. Технические условия».

5.5.13. Устройство экстренного открывания калитки (функция В) для аварийных выходов (EN 179)

Данная опция применяется в воротах с типом полотна ПО, АЛПС с панорамным остеклением серии AluPro. Устройство экстренного открывания («анти-паник») предназначено для установки в калитках, используемых в аварийных выходах. Устройство «анти-паник» обеспечивает запираение калитки, встроенной в полотно ворот, и позволяет быстро открывать калитку изнутри помещения без использования ключа путем нажатия на поворотную ручку.

Устройство «анти-паник» с функцией В соответствует требованиям:

- европейского стандарта EN 179: 2008-04 «Фурнитура для эвакуационных дверей. Требования и методы проверки»;
- национального стандарта СТБ EN 179-2009 «Замки и строительная фурнитура. Устройства аварийного выхода, приводимые в действие поворотной ручкой или нажимной пластиной. Технические требования и методы испытаний».

Устройство экстренного открывания с функцией В с внутренней и наружной сторон калитки комплектуется поворотными ручками. Запираение калитки производится ключом на ригель замка.

5.5.14. Комплект крепежный

Комплект крепежный FS10×50D представляет собой нейлоновые дюбели с вворачиваемыми винтами и шайбами в количестве, необходимом для монтажа конкретных ворот.

Комплект крепежный применяется при креплении ворот к стене, выполненной из бетона, кирпича полнотелого, керамзитобетона, природного камня и других подобных материалов.

5.5.15. Двусторонняя ручка

Опция доступна для ворот серии AluTrend без встроенной калитки и/или усиливающих профилей на полотне ворот. При наличии усиливающих профилей на полотне ворот двусторонняя ручка входит в состав стандартного комплекта.

5.5.16. Покрытие, стойкое к царапинам

Применяется для повышения стойкости заполнения панорамных секций к механическим воздействиям. Опция доступна для секционных ворот, в составе которых имеются панорамные панели серии AluPro, AluTherm или AluTrend с двойным остеклением и одним контуром герметизации.

5.6. СОСТАВ КОМПЛЕКТА ДЛЯ ВОРОТ, ИСПОЛЬЗУЕМЫХ В ПОМЕЩЕНИЯХ С ПОВЫШЕННОЙ ВЛАЖНОСТЬЮ

Данная опция применяется в воротах, в состав которых входят секции серии AluPro, AluTherm.

Стандартный комплект для панорамных ворот, используемых в помещениях с повышенной влажностью, в отличие от указанного в подразделе 5.4, включает:

- комплект нержавеющей крепежа;
- нержавеющие тяговые тросы;
- комплект направляющих с защитным покрытием;
- ролики с нержавеющими осями;
- светопрозрачные вставки с двумя контурами герметизации.

По заказу ворота могут комплектоваться электроприводами со степенью защиты оболочки IP65.

5.7. ИНФОРМАЦИОННО-ТЕХНИЧЕСКИЕ ДОКУМЕНТЫ

Ворота комплектуются табличкой изделия, табличкой безопасности, паспортом изделия, руководством по эксплуатации ворот.

5.8. УПАКОВКА ВОРОТ

Стандартная упаковка ворот, как правило, включает четыре упаковочных места:

- вертикальная паллета с панелями (тип и количество паллет зависят от комплектации, размеров и массы ворот);
- упаковка с горизонтальными и вертикальными направляющими;
- упаковка с валами и пружинами;
- коробка со штучной комплектацией.

Фальшпанель (при наличии) поставляется отдельным упаковочным местом. Электропривод с системой автоматики (при наличии) поставляется в заводской упаковке. По запросу паллетная упаковка панелей усиливается с целью обеспечения большей сохранности груза при транспортировке и хранении.

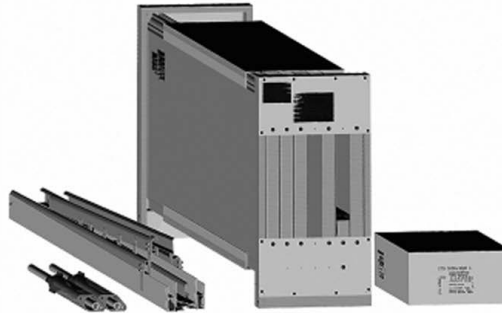

Упаковка ворот с вертикальной паллетой

5.9. ТЕХНИЧЕСКИЕ ХАРАКТЕРИСТИКИ ВОРОТ С КОМБИНИРОВАННЫМ ПОЛОТНОМ

5.9.1. Технические характеристики ворот

Параметр	Секции серии AluPro тип полотна АЛПС	Секции серии AluTherm тип полотна АЛПС	Секции серии AluTrend тип полотна АЛПС
Приведенное сопротивление теплопередаче секционных ворот «АЛЮТЕХ», м ² °С/Вт ¹			
Ворота без калитки:			
двойная светопрозрачная вставка	0,25	0,32	0,25
тройная светопрозрачная вставка	—	0,39	—
Сопротивление ветровой нагрузке			
по EN 12424	Класс 4 ²		Класс 1—4 ³
Воздухопроницаемость (EN 12426)	Класс 2 ²		Класс 3 ³
Водопроницаемость (EN12425)	Класс 1 ²		Класс 2 ³
Удельная масса полотна ворот ⁴	до 18,5 кг/м ²		до 18,3 кг/м ²
Нагрузка на потолочные перекрытия	до 32 кг/м ²		

¹ Показатель рассчитан для ворот площадью 25 м² на основании испытаний, проведенных ift. Rosenheim GmbH.

² Испытания проведены в аккредитованной испытательной лаборатории Научно-исследовательского строительного института (НИСИ, Болгария).

³ Испытания проведены TÜV SÜD Czech s.r.o. Класс сопротивления ветровой нагрузке зависит от ширины полотна ворот.

⁴ Значение удельной массы полотна ворот может отличаться в зависимости от набора панелей, наличия дополнительной комплектации и других факторов.

5.10. РАЗМЕРЫ ВОРОТ С КОМБИНИРОВАННЫМ ПОЛОТНОМ

Значения максимальных размеров ворот в зависимости от типа монтажа представлены в таблице.

Тип монтажа	Максимальные размеры ворот, мм	
	ширина	высота
Стандартный	7000	6000
Низкий	5000	
Высокий с верхним расположением вала	7000	
Высокий с нижним расположением вала	5500	
Вертикальный с верхним расположением вала	7000	
Вертикальный с нижним расположением вала	5500	
Наклонный	7000	
Наклонный низкий	5000	
Наклонный высокий с верхним расположением вала	7000	
Наклонный высокий с нижним расположением вала	5500	

Стандартные размеры ворот с комбинированным полотном указаны в представленных ниже размерных сетках. Из них могут быть выбраны промежуточные значения ширины и высоты ворот с шагом 5 мм.

5.10.2. Стандартные размеры ворот с комбинированным полотном типа АЛПС из секций серии AluPro с калиткой с низким или стандартным порогом

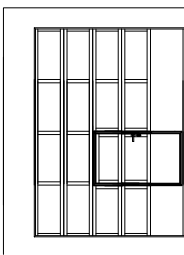

Ширина некалиточных секций	Ширина ворот	Число секций в каждой панели	П	Высота	Высота ворот	Высота панели	n1	DHS	Высота нижней панели
2125	3000	3	4	2540	2460	598	3	1793	625
2250	3000	3	4	2540	2585	511	3	2005	625
2376	3000	3	5	3040	2710	543	4	2101	500
2500	3000	3	5	3045	2835	574	4	2194	500
2625	3000	3	5	3165	2960	605	4	2287	500
2750	3000	3	5	3170	3085	605	4	2412	625
2875	3000	3	5	3170	3210	534	4	2074	625
3000	3000	3	5	3335	3335	559	4	2149	500
3125	3000	3	5	3460	3460	584	4	2224	500
3250	3000	3	5	3585	3585	609	4	2299	500
3375	3000	3	5	3700	3710	609	4	2424	625
3500	3000	3	5	3785	3835	549	4	2119	625
3625	3000	3	5	3785	3960	570	4	2182	500
3750	3000	3	5	4290	4085	591	4	2245	500
3875	3000	3	5	4295	4210	612	4	2308	500
4000	3000	3	5	4415	4335	612	4	2433	625
4125	3000	3	5	4420	4460	560	4	2152	625
4250	3000	3	5	4815	4585	578	4	2206	500
4375	3000	3	5	4930	4710	596	4	2260	500
4500	3000	3	5	4930	4835	614	4	2314	500
4625	3000	3	5	5040	4960	614	4	2439	625
4750	3000	3	5	5045	5085	568	4	2176	625
4875	3000	3	5	5540	5210	584	4	2224	500
5000	3000	3	5	5545	5335	599	4	2269	500
5125	3000	3	5	5665	5460	615	4	2317	625
5250	3000	3	5	5670	5585	615	4	2442	625
5375	3000	3	5	5670	5710	574	4	2194	500
5500	3000	3	5	5670	5835	588	4	2236	500
5625	3000	3	5	5670	5960	602	4	2278	500
5750	3000	3	5	5670	6000	607	4	2293	500

5.10.4. Стандартные размеры ворот с комбинированным полотном типа ПО

Размерные сетки ворот с комбинированным полотном типа ПО аналогичны размерным сеткам ворот с полотном из сэндвич-панелей (п. 3.12) с ограничением по ширине 7000 и высоте 6000 мм.

6. ТРЕБОВАНИЯ К ПОДГОТОВКЕ ПРОЕМОВ И ПРОВЕДЕНИЮ ЗАМЕРОВ

6.1. ТРЕБОВАНИЯ К ПРОЕМАМ

Подготовленные проемы должны отвечать следующим требованиям:

- как правило, должны быть прямоугольной формы;
- поверхность плоскостей обрамления должна быть ровной и гладкой, без наплывов штукатурного раствора и трещин;
- отклонения рабочих поверхностей от вертикали и горизонтали не должны превышать 1,5 мм/м, но не более 5 мм;
- перемычка проема (притолока) и боковые поверхности обрамления проема (заплечики) должны находиться в одной плоскости;
- пространство, необходимое для монтажа ворот (см. «Монтажные схемы ворот»), должно быть свободно от строительных конструкций, трубопроводов отопления и вентиляции и т. п.



При выполнении проема помещения из сплошных материалов, таких как бетон, натуральный камень, цельный кирпич, несущие элементы ворот крепятся непосредственно к проему.



При выполнении несущих строительных конструкций из пустотелых материалов, таких как эффективный кирпич (пустотный керамический и силикатный кирпич) или камни керамические щелевые и силикатные, а также из ячеистых бетонов (газо- и пенобетон, газо- и пеносиликат) и газосиликатных блоков проем рекомендуется оформлять конструкцией из металлического фасонного профиля.

При невозможности установить металлическое обрамление проема ворота крепятся с помощью стяжных шпилек.

6.2. ВЫПОЛНЕНИЕ ЗАМЕРОВ ВНУТРЕННЕГО ПОМЕЩЕНИЯ И ВЪЕЗДНОГО ПРОЕМА

Перед проведением замеров в обязательном порядке следует требовать от заказчика проставить метки, обозначающие уровень чистого пола (нулевая отметка). Все размеры определяются от нулевых отметок.

Проем измеряется изнутри помещения, так как секционные ворота монтируются на его внутреннюю поверхность. Проем измеряется по высоте (слева, справа, посередине) и ширине (сверху, снизу, посередине). Наибольшие из размеров по высоте и ширине проема являются определяющими при заказе ворот.

Проверка горизонтальности пола и верхней перемычки проема, вертикальности стен проема производится строительным уровнем. Прямоугольность проема проверяется путем замера его диагоналей.

Прямоугольный проем имеет диагонали равной длины. Допускаемая разность диагоналей — не более 5 мм (в отдельных случаях разность диагоналей может компенсироваться поставкой ворот большей высоты и/или ширины).

Замеры высоты потолка и зон, необходимых для монтажа, должны производиться по всей глубине помещения с учетом возможного уклона пола и потолочного перекрытия.

Полученные размеры проема являются основанием для определения заказных размеров ворот.

6.3. СХЕМА ПРОВЕДЕНИЯ ЗАМЕРОВ

Рабочие зоны ворот, указанные на соответствующих монтажных схемах, должны быть свободны от коммуникаций (систем вентиляции, водоснабжения и отопления).

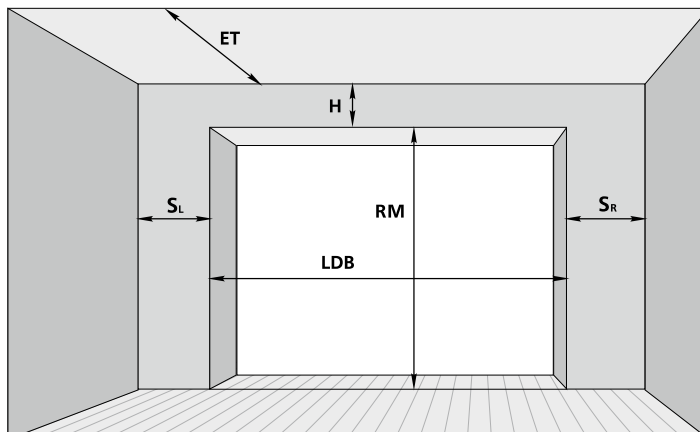

Рабочие зоны ворот, указанные на соответствующих монтажных схемах, должны быть свободны от коммуникаций (систем вентиляции, водоснабжения и отопления).

RM	—	высота проема
LDB	—	ширина проема
H	—	высота перемычки
ET	—	глубина вхождения внутрь помещения
SL, SR	—	расстояние от края проема до боковой стены

7. ТИПЫ МОНТАЖА

7.1. ТИПЫ МОНТАЖА ВОРОТ С ОДНОВАЛЬНОЙ СИСТЕМОЙ БАЛАНСИРОВКИ ДЛЯ ВОРОТ СЕРИЙ PROPLUS, PROTREND, ALUPRO, ALUTHERM, ALUTREND

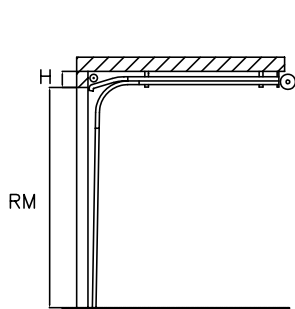

Низкий тип монтажа

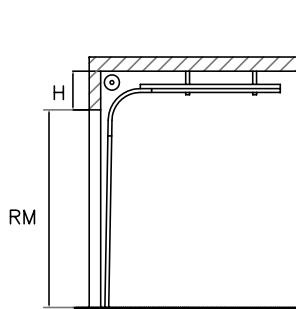

Стандартный тип монтажа

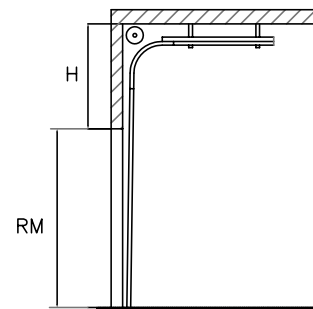

Высокий тип монтажа
с верхним расположением вала

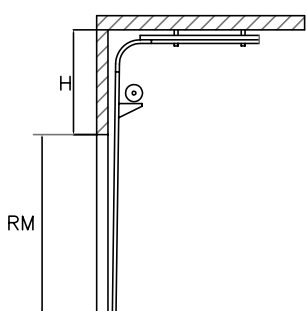

Высокий тип монтажа
с нижним расположением вала

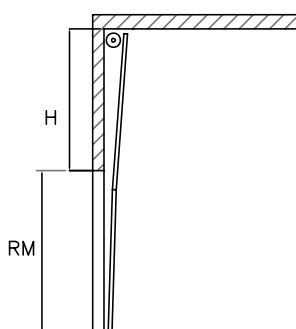

Вертикальный тип монтажа
с верхним расположением вала

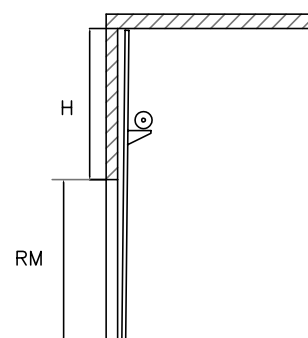

Вертикальный тип монтажа
с нижним расположением вала

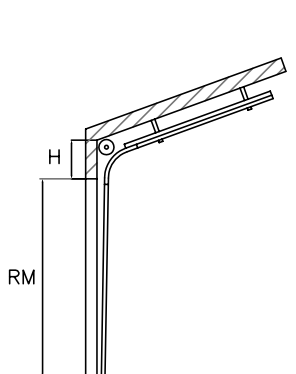

Наклонный тип монтажа

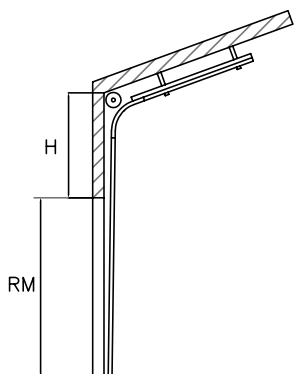

Наклонный высокий тип монтажа
с верхним расположением вала

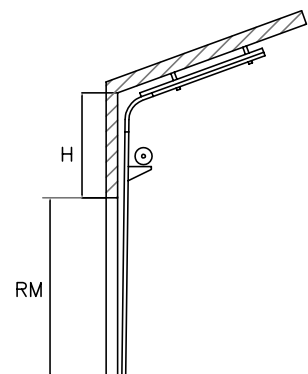

Наклонный высокий тип монтажа
с нижним расположением вала

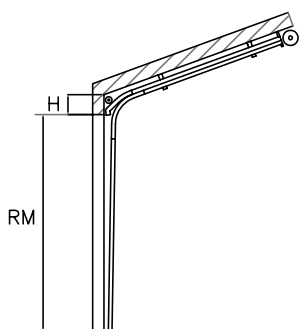

Наклонный низкий тип монтажа

Минимальная высота перемычки H_{min} , мм	Тип монтажа
230	Низкий
410	Стандартный
900	Высокий с верхним расположением вала
1795	Высокий с нижним расположением вала
RM+340	Вертикальный с верхним расположением вала
RM+340	Вертикальный с нижним расположением вала
490	Наклонный
900	Наклонный высокий с верхним расположением вала
1795	Наклонный высокий с нижним расположением вала
230	Наклонный низкий

7.2. **ТИПЫ МОНТАЖА ВОРОТ С ДВУХВАЛЬНОЙ СИСТЕМОЙ БАЛАНСИРОВКИ
ДЛЯ ВОРОТ СЕРИЙ PROPLUS, ALUPRO, ALUTHERM**

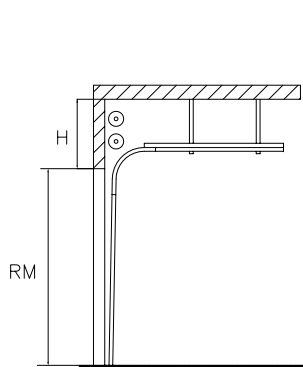

Стандартный тип монтажа

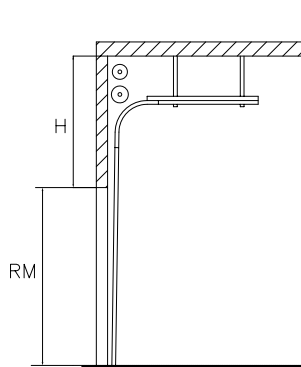

Высокий тип монтажа
с верхним расположением валов

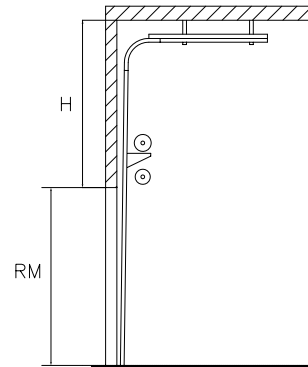

Высокий тип монтажа
с нижним расположением валов

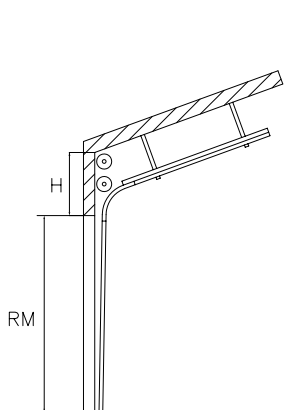

Наклонный тип монтажа

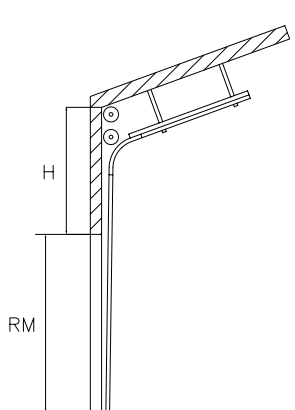

Наклонный высокий тип монтажа
с верхним расположением валов

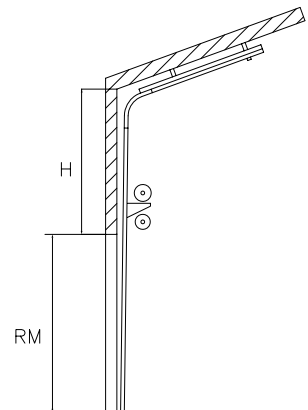

Наклонный высокий тип монтажа
с нижним расположением валов

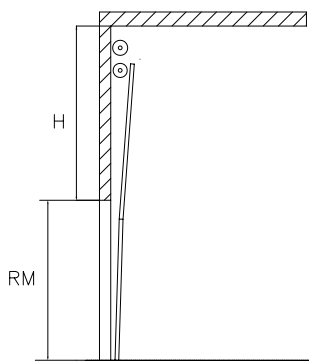

Вертикальный тип монтажа
с верхним расположением валов

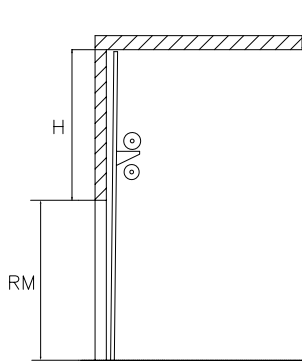

Вертикальный тип монтажа
с нижним расположением валов

Минимальная высота перемычки H_{min} , мм	Тип монтажа
840	Стандартный
1275	Высокий с верхним расположением валов
2100	Высокий с нижним расположением валов
920	Наклонный
1275	Наклонный высокий с верхним расположением валов
2100	Наклонный высокий с нижним расположением валов
RM+590	Вертикальный с верхним расположением валов
RM+340	Вертикальный с нижним расположением валов

8. МОНТАЖНЫЕ СХЕМЫ ВОРОТ

8.1. ОБЩИЕ УКАЗАНИЯ

При наличии альтернативных типов монтажа промышленных ворот для определенного проема решение принимается исходя из планов использования внутреннего пространства помещения, перспективного расположения машин и оборудования и других факторов.

ВНИМАНИЕ! При использовании монтажных схем необходимо обратить внимание на следующие указания:

- минимальное боковое пространство, необходимое для монтажа промышленных ворот, должно располагаться слева и справа от проема. Оно должно быть не менее величины, указанной на монтажных схемах;
- при использовании на промышленных воротах цепного редуктора или электропривода минимальное боковое пространство со стороны расположения привода увеличивается до размера, указанного в разделе 9;
- при использовании блока для ручного подъема НКU001 боковое пространство не увеличивается.

8.2. ОБОЗНАЧЕНИЯ НА МОНТАЖНЫХ СХЕМАХ

Обозначение параметра	Наименование параметра
RM	Высота проема
LDB	Ширина проема
H	Высота перемычки
H1, H2	Размеры, ограничивающие рабочую зону ворот
H3	Высота до горизонтальной направляющей
HL	Высота расположения горизонтальной направляющей от верха проема
LDH	Высота проезда в свету
LDW	Ширина проезда в свету
ET	Глубина вхождения ворот внутрь помещения
W	Габарит расположения электропривода ворот
HR	Высота расположения приводной рейки электропривода
DM, DH	Координаты точек подвешивания ворот
BW	Высота до оси вала
S _{min}	Минимальное боковое пространство для монтажа угловых стоек

Ширина проезда в свету LDW задана по краям эластичных боковых уплотнительных вставок (см. рисунок).

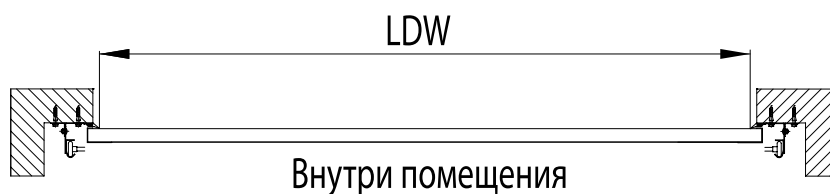

$$LDW = LDB - 50$$

8.3. СТАНДАРТНЫЙ МОНТАЖ

8.3.1. Стандартный монтаж с одновальной системой балансировки

Для ворот серий ProPlus, ProTrend, AluPro, AluTherm, AluTrend

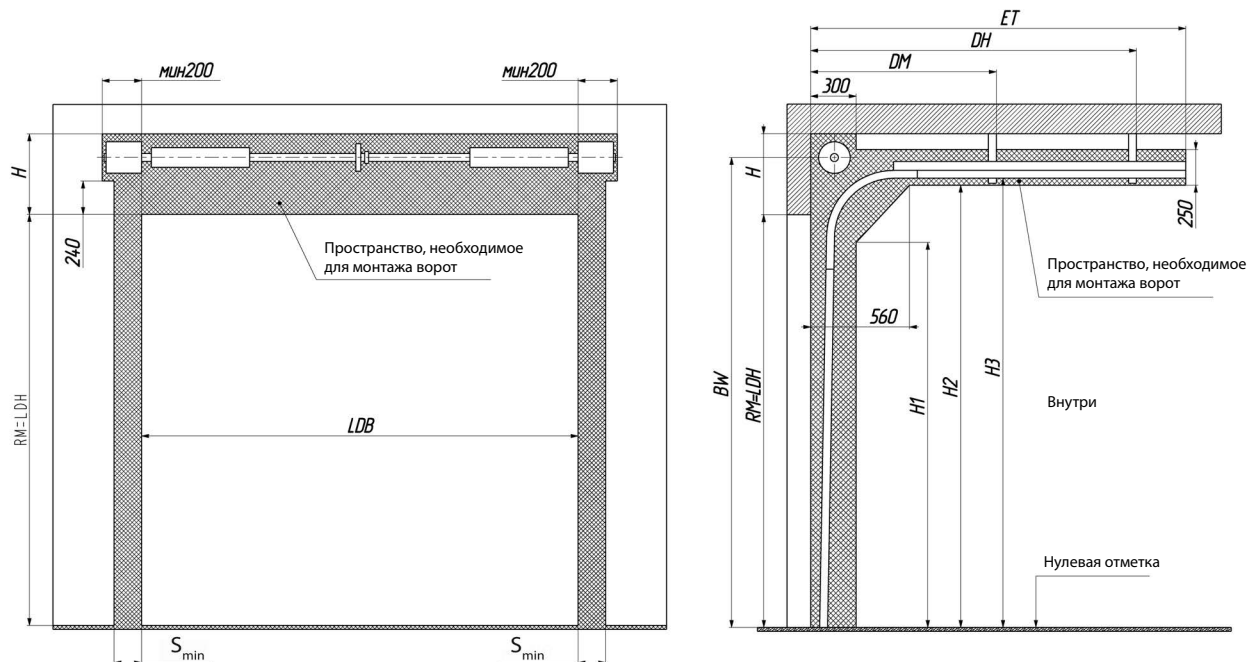

Параметр, мм	Наименование	Расчетная формула или значение
H	Высота перемычки	min 410
		430 (RM>3000)
		530 (RM>4000)
LDW	Ширина проезда в свету	LDB-50
BW	Высота до оси вала	от RM+327 до RM+397
DM	Координата точки подвешения	1050
DH	Координата точки подвешения	RM+280
ET	Глубина вхождения ворот внутрь помещения	RM+510
H1	Размер, ограничивающий рабочую зону	RM-245
H2	Размер, ограничивающий рабочую зону	RM+145
H3	Высота до горизонтальной направляющей	RM+202
S _{min}	Минимальное боковое пространство для монтажа угловых стоек	110 — при установке усиливающих кронштейнов внутри угловых стоек; 140 — при установке усиливающих кронштейнов снаружи угловых стоек

При использовании цепного редуктора или электропривода минимальное боковое пространство со стороны расположения привода увеличивается до размера, указанного в разделе 9.

8.3.2. Стандартный монтаж с двухвальной системой балансировки

Для ворот серий ProPlus, AluPro, AluTherm

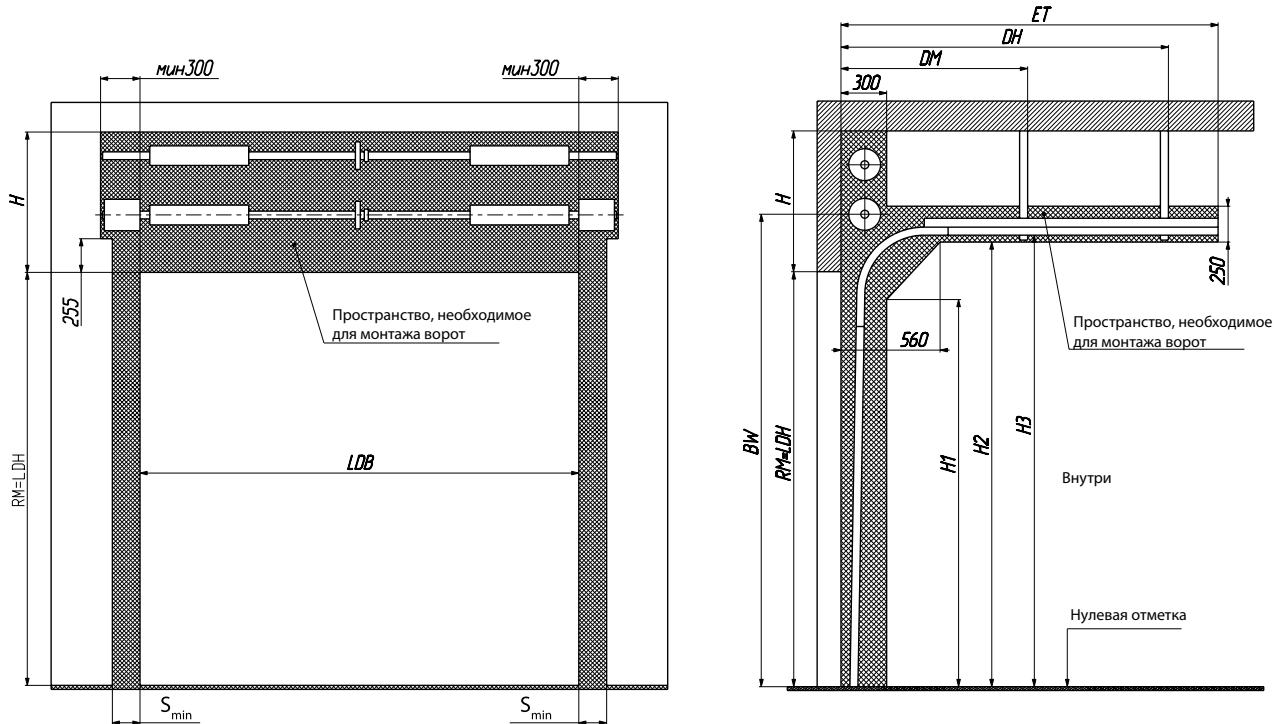

Параметр, мм	Наименование	Расчетная формула или значение
H	Высота перемычки	min 840
LDW	Ширина проезда в свету	LDB – 50
BW	Высота до оси вала	RM + 400
DM	Координата точки подвешения	1050
DH	Координата точки подвешения	RM + 280
ET	Глубина вхождения ворот внутрь помещения	RM + 510
H1	Размер, ограничивающий рабочую зону	RM – 245
H2	Размер, ограничивающий рабочую зону	RM + 145
H3	Высота до горизонтальной направляющей	RM + 202
S _{min}	Минимальное боковое пространство для монтажа угловых стоек	110 — при установке усиливающих кронштейнов внутри угловых стоек; 140 — при установке усиливающих кронштейнов снаружи угловых стоек

При использовании цепного редуктора или электропривода минимальное боковое пространство со стороны расположения привода увеличивается до размера, указанного в разделе 9.

8.4. ВЫСОКИЙ МОНТАЖ С ВЕРХНИМ РАСПОЛОЖЕНИЕМ ВАЛА

8.4.1. Высокий монтаж с верхним расположением вала с одновальной системой балансировки

Для ворот серий ProPlus, ProTrend, AluPro, AluTherm, AluTrend

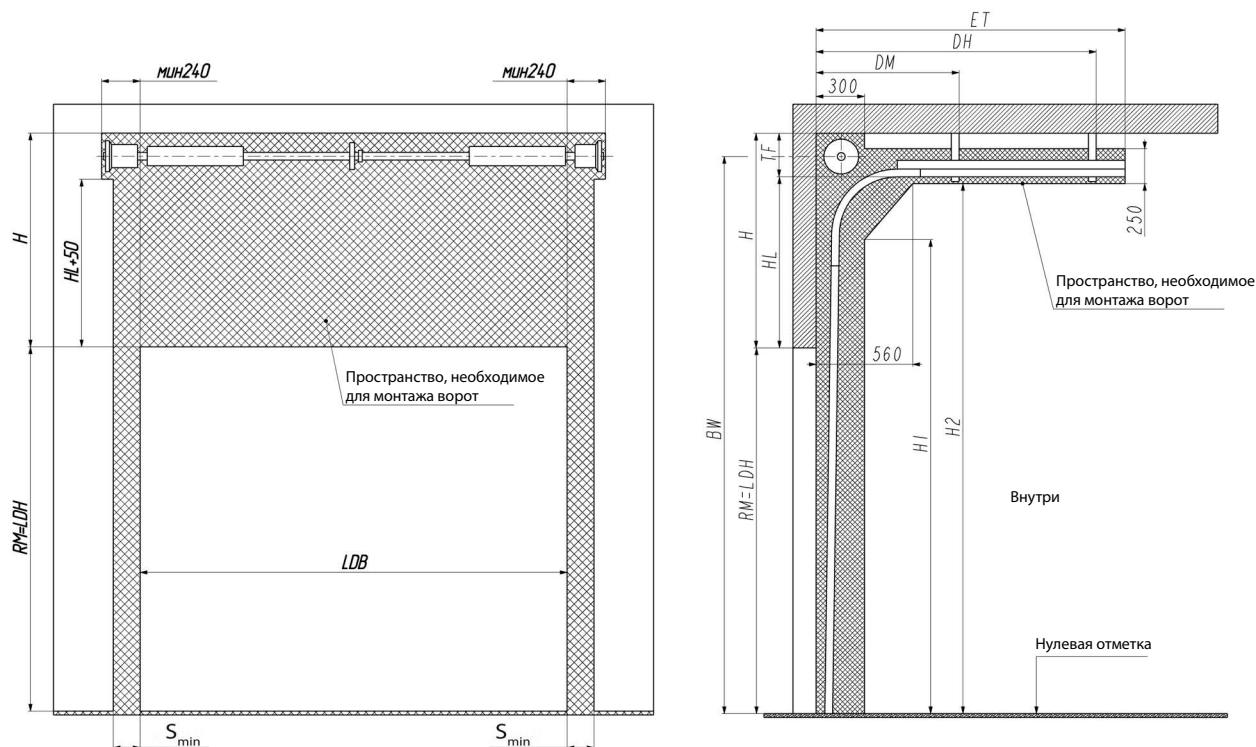

Высота проема RM, мм	Высота перемычки H, мм	Минимальное расстояние от горизонтальной направляющей до верхнего края рабочего пространства в зоне установки вала TF, мм	Высота до оси вала BW, мм
до 4800	до 1635	265	RM+HL+160
	до 3365	305	RM+HL+180
	до 4445	345	RM+HL+200
до 5050	до 3365	305	RM+HL+180
	до 4445	345	RM+HL+200
свыше 5050	до 4445	345	RM+HL+200

Параметр, мм	Наименование	Расчетная формула или значение
H	Высота перемычки	min 900
HL*	Высота расположения горизонтальной направляющей от верха проема	H-TF (max 4100)
ET	Глубина вхождения ворот внутрь помещения	RM-HL+850
DH	Координата точки подвешения	RM-HL+620
DM	Координата точки подвешения	1050
H1	Размер, ограничивающий рабочую зону	RM+HL-455
H2	Размер, ограничивающий рабочую зону	RM+HL-55
S _{min}	Минимальное боковое пространство для монтажа угловых стоек	110 — при установке усиливающих кронштейнов внутри угловых стоек; 140 — при установке усиливающих кронштейнов снаружи угловых стоек

* Ворота с параметром HL более 3000 мм изготавливаются по запросу. Значение HL должно быть меньше высоты ворот.

При использовании цепного редуктора или электропривода минимальное боковое пространство со стороны расположения привода увеличивается до размера, указанного в разделе 9.

8.4.2. Высокий монтаж с верхним расположением валов с двухвальной системой балансировки

Для ворот серий ProPlus, AluPro, AluTherm

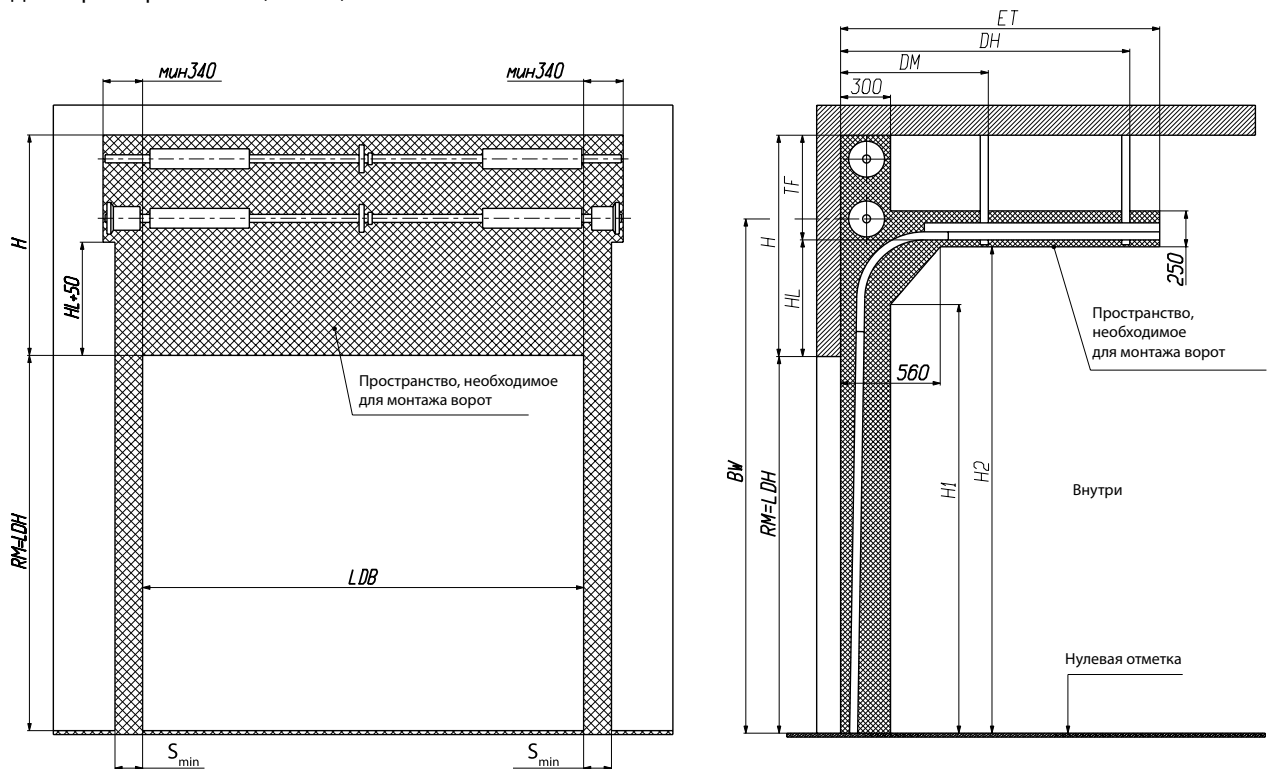

Параметр, мм	Наименование	Расчетная формула или значение
H	Высота перемычки	min 1275
TF	Минимальное расстояние от горизонтальной направляющей до верхнего края рабочего пространства в зоне установки вала	640
HL*	Высота расположения горизонтальной направляющей от верха проема	$H - TF$ (max 4100)
BW	Высота до оси вала	$RM + HL + 200$
ET	Глубина вхождения ворот внутрь помещения	$RM - HL + 850$
DH	Координата точки подвешения	$RM - HL + 620$
DM	Координата точки подвешения	1050
H1	Размер, ограничивающий рабочую зону	$RM + HL - 455$
H2	Размер, ограничивающий рабочую зону	$RM + HL - 55$
S_{min}	Минимальное боковое пространство для монтажа угловых стоек	110 — при установке усиливающих кронштейнов внутри угловых стоек; 140 — при установке усиливающих кронштейнов снаружи угловых стоек

* Ворота с параметром HL более 3000 мм изготавливаются по запросу. Значение HL должно быть меньше высоты ворот.

При использовании цепного редуктора или электропривода минимальное боковое пространство со стороны расположения привода увеличивается до размера, указанного в разделе 9.

8.5. ВЫСОКИЙ МОНТАЖ С НИЖНИМ РАСПОЛОЖЕНИЕМ ВАЛА

8.5.1. Высокий монтаж с нижним расположением вала с одновальной системой балансировки

Для ворот серий ProPlus, ProTrend, AluPro, AluTherm, AluTrend

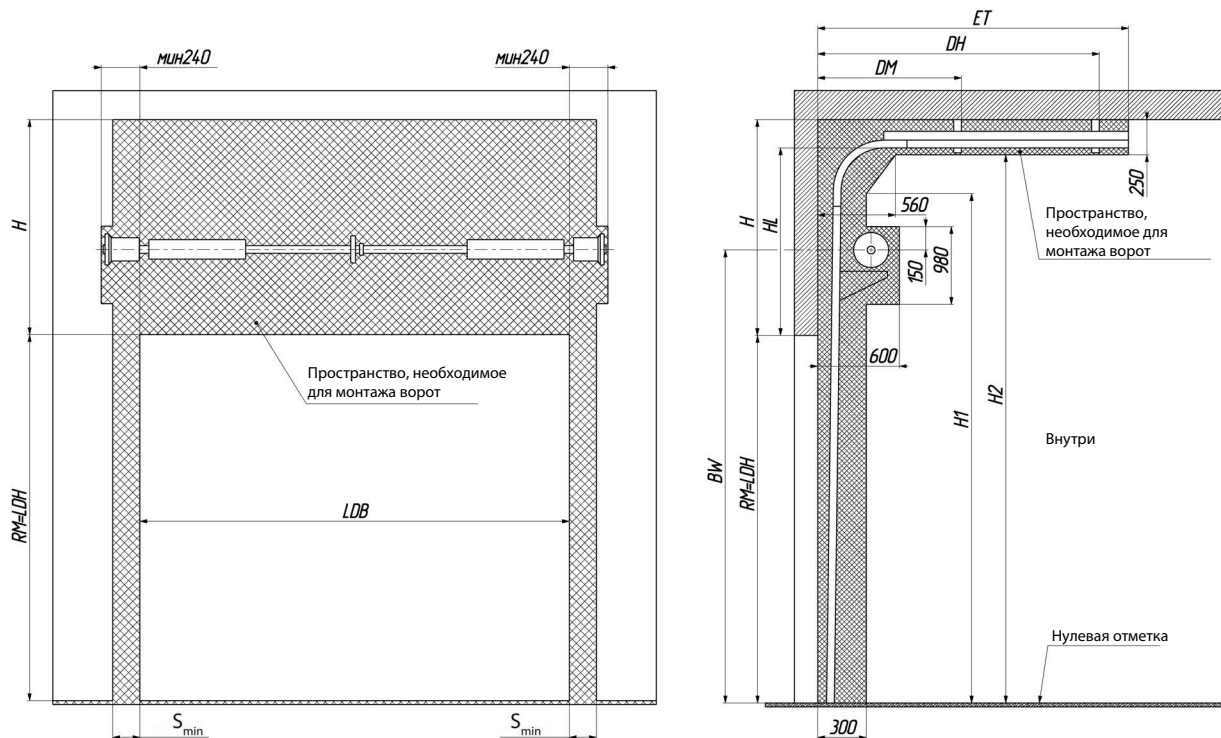

Параметр, мм	Наименование	Расчетная формула или значение
H	Высота перемычки	min 1795
HL*	Высота расположения горизонтальной направляющей от верха проема	от 1600 до H – 195 (max 4100)
BW**	Высота до оси вала	от RM+1100 до RM+HL–500
ET	Глубина вхождения ворот внутрь помещения	RM–HL+850
DH	Координата точки подвешения	RM–HL+620
DM	Координата точки подвешения	1050
H1	Размер, ограничивающий рабочую зону	RM+HL–455
H2	Размер, ограничивающий рабочую зону	RM+HL–55
S _{min}	Минимальное боковое пространство для монтажа угловых стоек	110 — при установке усиливающих кронштейнов внутри угловых стоек; 140 — при установке усиливающих кронштейнов снаружи угловых стоек

* Ворота с параметром HL свыше 3000 мм изготавливаются по запросу. Значение HL должно быть меньше высоты ворот.

** Размер оговаривается при заказе в указанном диапазоне. Значение по умолчанию: BW=RM+1500 мм.

При использовании цепного редуктора или электропривода минимальное боковое пространство со стороны расположения привода увеличивается до размера, указанного в разделе 9.

8.5.2. Высокий монтаж с нижним расположением валов с двухвальной системой балансировки

Для ворот серий ProPlus, AluPro, AluTherm

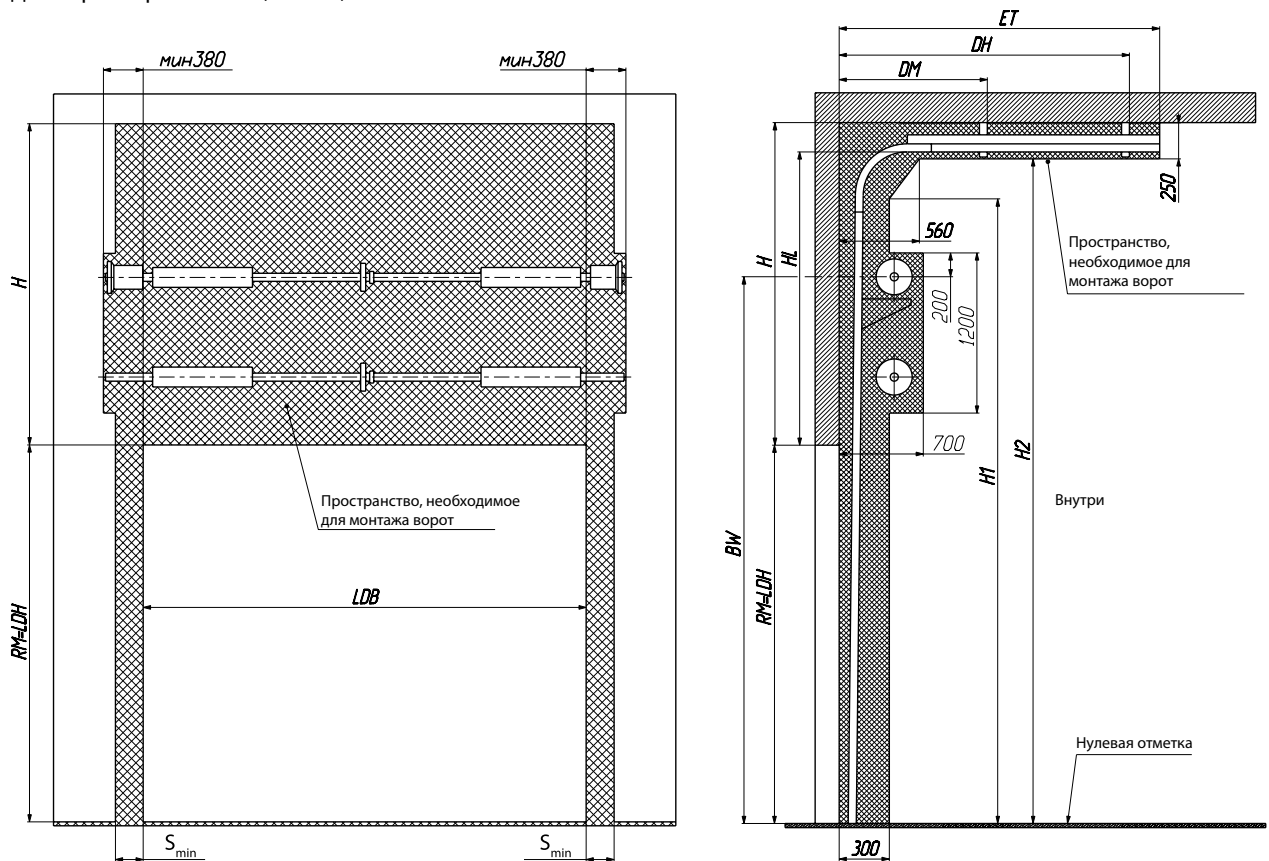

Параметр, мм	Наименование	Расчетная формула или значение
H	Высота перемычки	min 2100
HL*	Высота расположения горизонтальной направляющей от верха проема	от 1905 до H-195 (max 4100)
BW**	Высота до оси вала	от RM+1200 до RM+HL-400
ET	Глубина вхождения ворот внутрь помещения	RM-HL+850
DH	Координата точки подвешения	RM-HL+620
DM	Координата точки подвешения	1050
H1	Размер, ограничивающий рабочую зону	RM+HL-455
H2	Размер, ограничивающий рабочую зону	RM+HL-55
S _{min}	Минимальное боковое пространство для монтажа угловых стоек	110 — при установке усиливающих кронштейнов внутри угловых стоек; 140 — при установке усиливающих кронштейнов снаружи угловых стоек

* Ворота с параметром HL более 3000 мм изготавливаются по запросу. Значение HL должно быть меньше высоты ворот.

** Размер оговаривается при заказе в указанном диапазоне. Значение по умолчанию: BW=RM+1500 мм.

При использовании цепного редуктора или электропривода минимальное боковое пространство со стороны расположения привода увеличивается до размера, указанного в разделе 9.

8.6. ВЕРТИКАЛЬНЫЙ МОНТАЖ С ВЕРХНИМ РАСПОЛОЖЕНИЕМ ВАЛА

8.6.1. Вертикальный монтаж с верхним расположением вала с одновальной системой балансировки

Для ворот серий ProPlus, ProTrend, AluPro, AluTherm, AluTrend

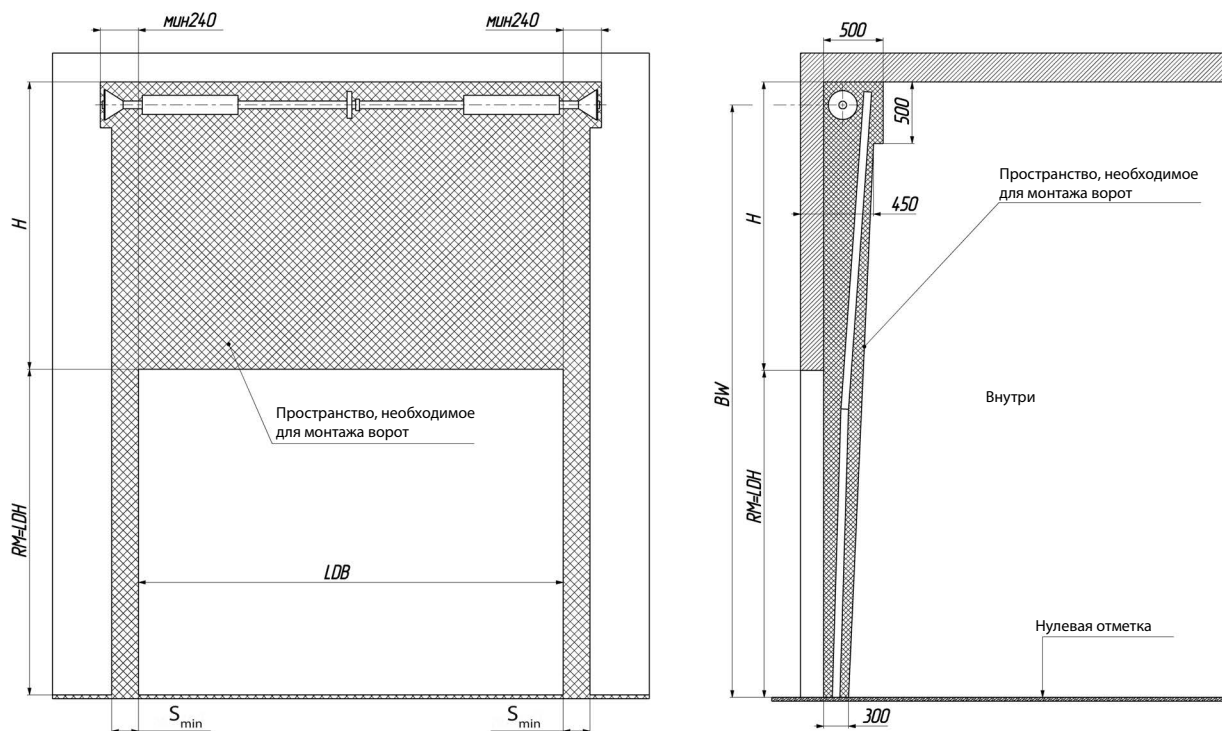

Высота проема RM, мм	Высота до оси вала BW, мм
до 3300	$2 \times RM + 125$
свыше 3300	$2 \times RM + 145$

Параметр, мм	Наименование	Расчетная формула или значение
H	Высота перемычки	$\min RM + 340$
S_{\min}	Минимальное боковое пространство для монтажа угловых стоек	110 — при установке усиливающих кронштейнов внутри угловых стоек; 140 — при установке усиливающих кронштейнов снаружи угловых стоек

При использовании цепного редуктора или электропривода минимальное боковое пространство со стороны расположения привода увеличивается до размера, указанного в разделе 9.

8.6.2. Вертикальный монтаж с верхним расположением валов с двухвальной системой балансировки

Для ворот серий ProPlus, AluPro, AluTherm

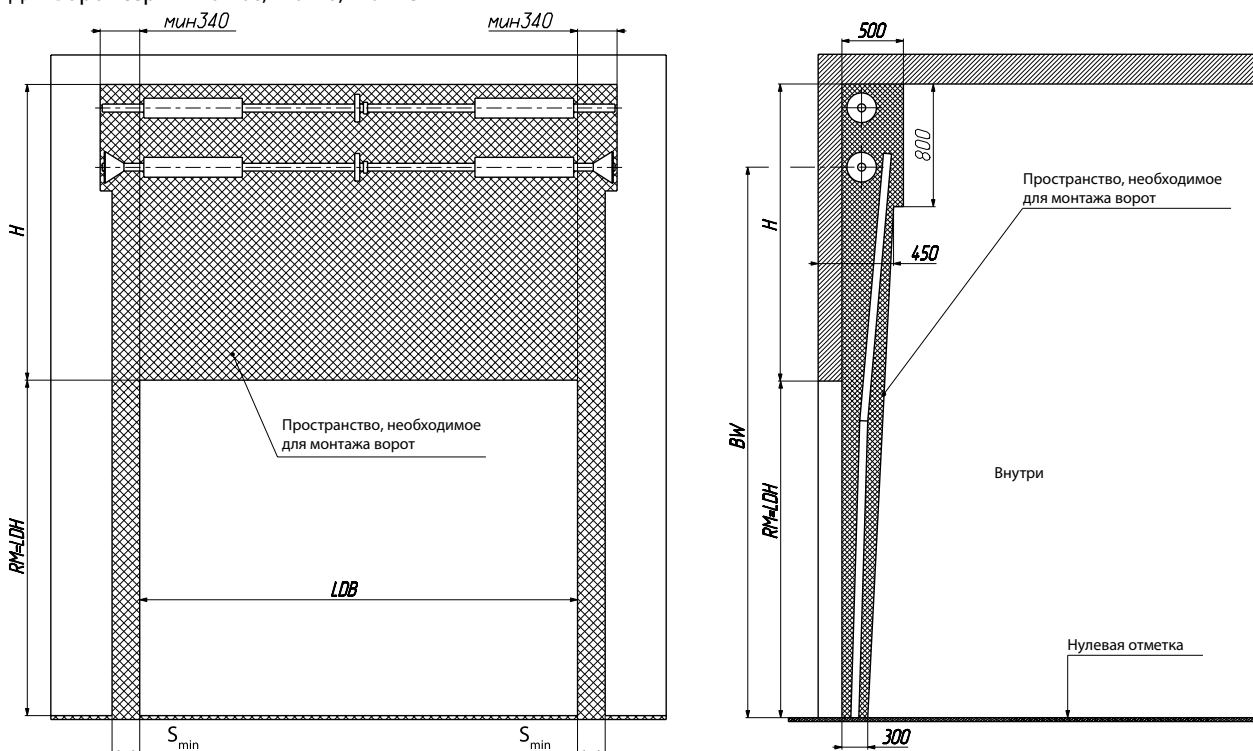

Параметр, мм	Наименование	Расчетная формула или значение
H	Высота перемычки	min RM+590
BW	Высота до оси вала	2×RM+145
S _{min}	Минимальное боковое пространство для монтажа угловых стоек	110 — при установке усиливающих кронштейнов внутри угловых стоек; 140 — при установке усиливающих кронштейнов снаружи угловых стоек

При использовании цепного редуктора или электропривода минимальное боковое пространство со стороны расположения привода увеличивается до размера, указанного в разделе 9.

8.7. ВЕРТИКАЛЬНЫЙ МОНТАЖ С НИЖНИМ РАСПОЛОЖЕНИЕМ ВАЛА

8.7.1. Вертикальный монтаж с нижним расположением вала с одновальной системой балансировки

Для ворот серий ProPlus, ProTrend, AluPro, AluTherm, AluTrend

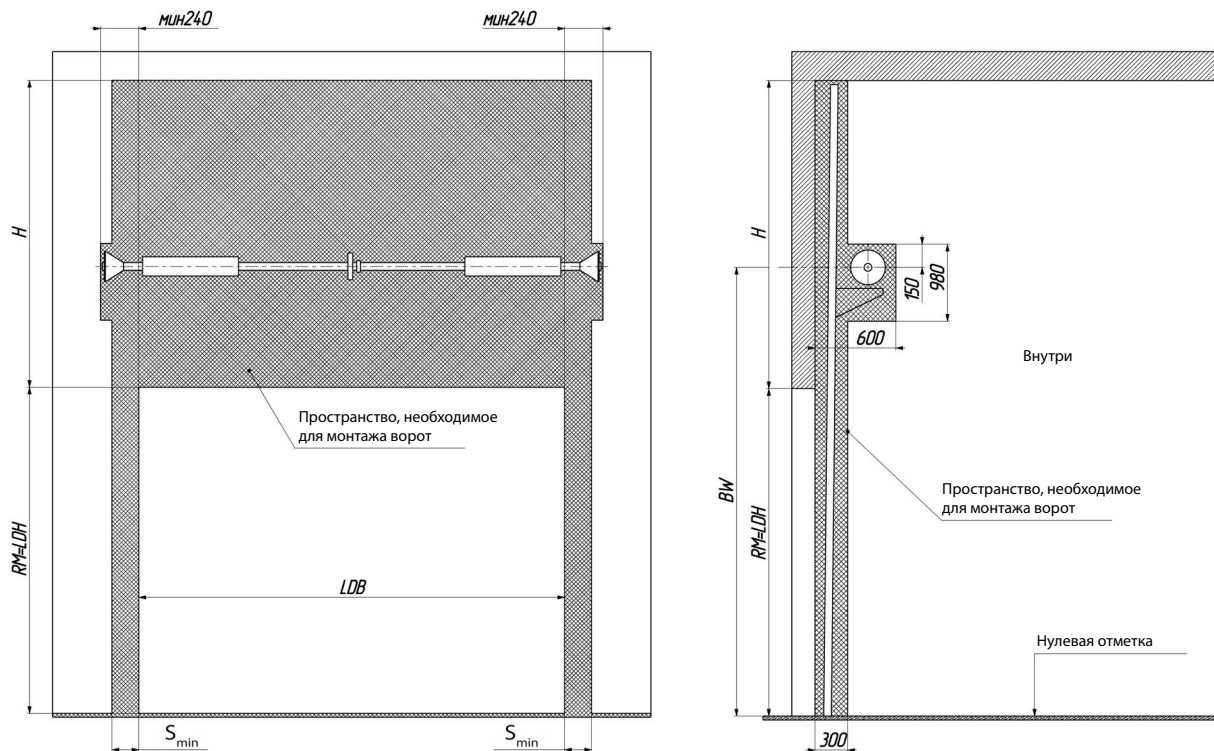

Параметр, мм	Наименование	Расчетная формула или значение
H	Высота перемычки	min RM+340
BW*	Высота до оси вала	min RM+1100
S _{min}	Минимальное боковое пространство для монтажа угловых стоек	110 — при установке усиливающих кронштейнов внутри угловых стоек; 140 — при установке усиливающих кронштейнов снаружи угловых стоек

* Размер оговаривается при заказе. Значение по умолчанию: BW=RM+1500 мм.

При использовании цепного редуктора или электропривода минимальное боковое пространство со стороны расположения привода увеличивается до размера, указанного в разделе 9.

8.7.2. Вертикальный монтаж с нижним расположением валов с двухвальной системой балансировки

Для ворот серий ProPlus, AluPro, AluTherm

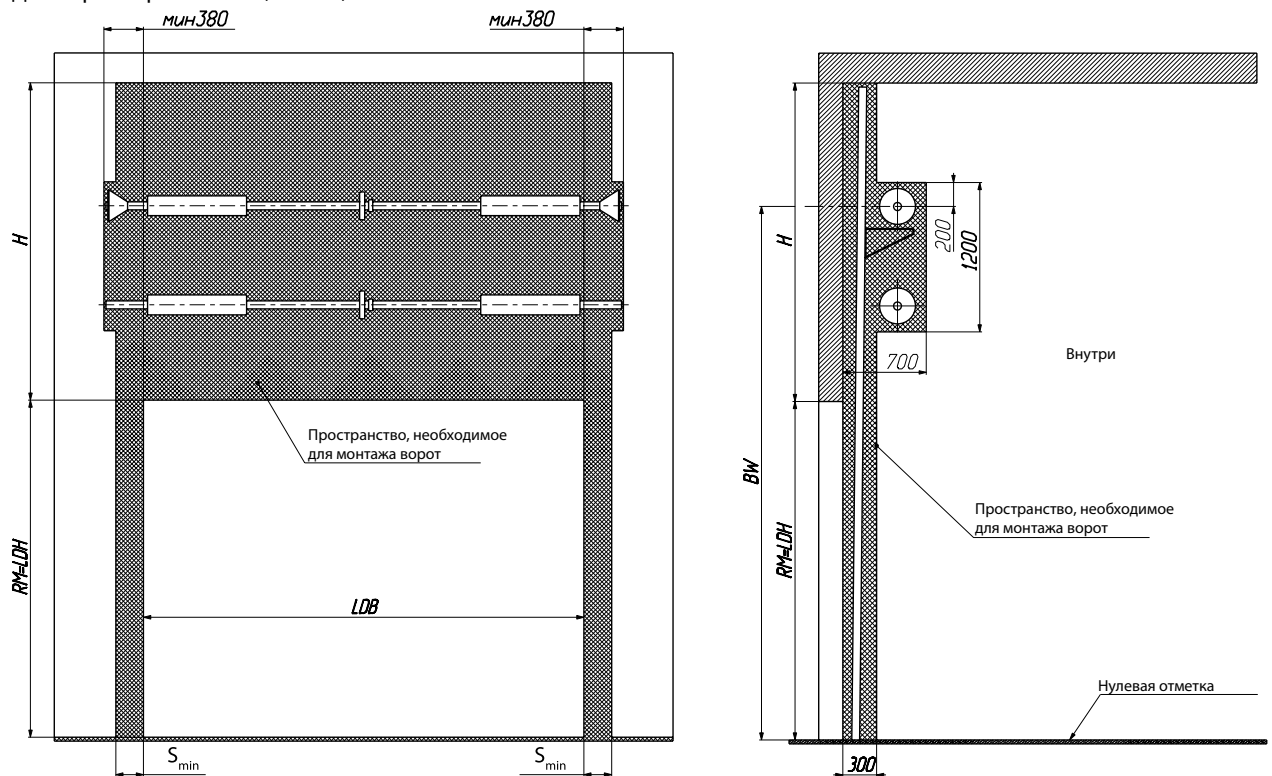

Параметр, мм	Наименование	Расчетная формула или значение
H	Высота перемычки	min RM+340
BW*	Высота до оси вала	от RM+1200 до RM-HL-400
S _{min}	Минимальное боковое пространство для монтажа угловых стоек	110 — при установке усиливающих кронштейнов внутри угловых стоек; 140 — при установке усиливающих кронштейнов снаружи угловых стоек

* Размер оговаривается при заказе. Значение по умолчанию: BW=RM+1500 мм.

При использовании цепного редуктора или электропривода минимальное боковое пространство со стороны расположения привода увеличивается до размера, указанного в разделе 9.

8.8. НИЗКИЙ МОНТАЖ

Для ворот серий ProPlus, ProTrend, AluPro, AluTherm, AluTrend

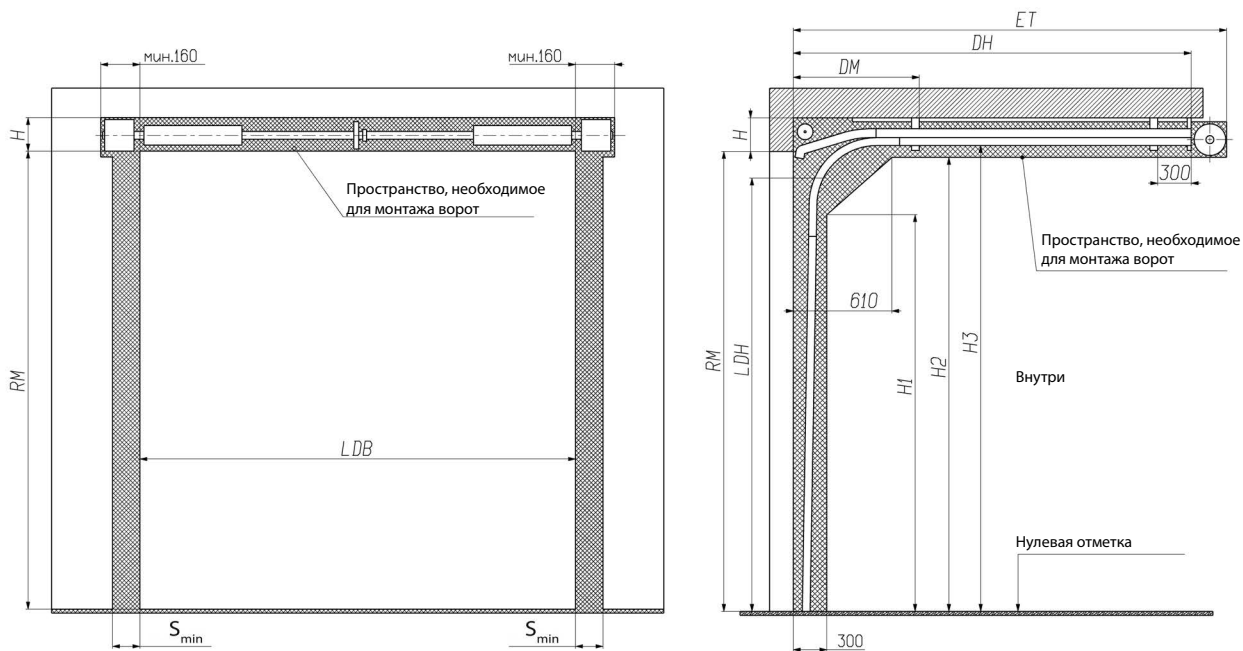

Высота проема RM, мм	Размер, ограничивающий рабочую зону H2, мм
до 3680	RM-5
свыше 3680 до 5335	RM-15
В отдельных случаях возможно увеличение параметра до	RM-85

Параметр, мм	Наименование	Расчетная формула или значение
H	Высота перемычки	min 230 — для ворот без калитки min 250 — для ворот с калиткой
LDH	Высота проезда в свету	RM-135
DM	Координата точки подвешения	700
DH	Координата точки подвешения	RM+710
ET	Глубина вхождения ворот внутрь помещения	RM+980
H1	Размер, ограничивающий рабочую зону	RM-335
H3	Высота до горизонтальной направляющей	RM+55
S _{min}	Минимальное боковое пространство для монтажа угловых стоек	110 — при установке усиливающих кронштейнов внутри угловых стоек; 140 — при установке усиливающих кронштейнов снаружи угловых стоек

При использовании электропривода минимальное боковое пространство со стороны расположения привода увеличивается до размера, указанного в разделе 9.

8.9. НАКЛОННЫЙ МОНТАЖ

8.9.1. Наклонный монтаж с одновальной системой балансировки

Для ворот серий ProPlus, ProTrend, AluPro, AluTherm, AluTrend

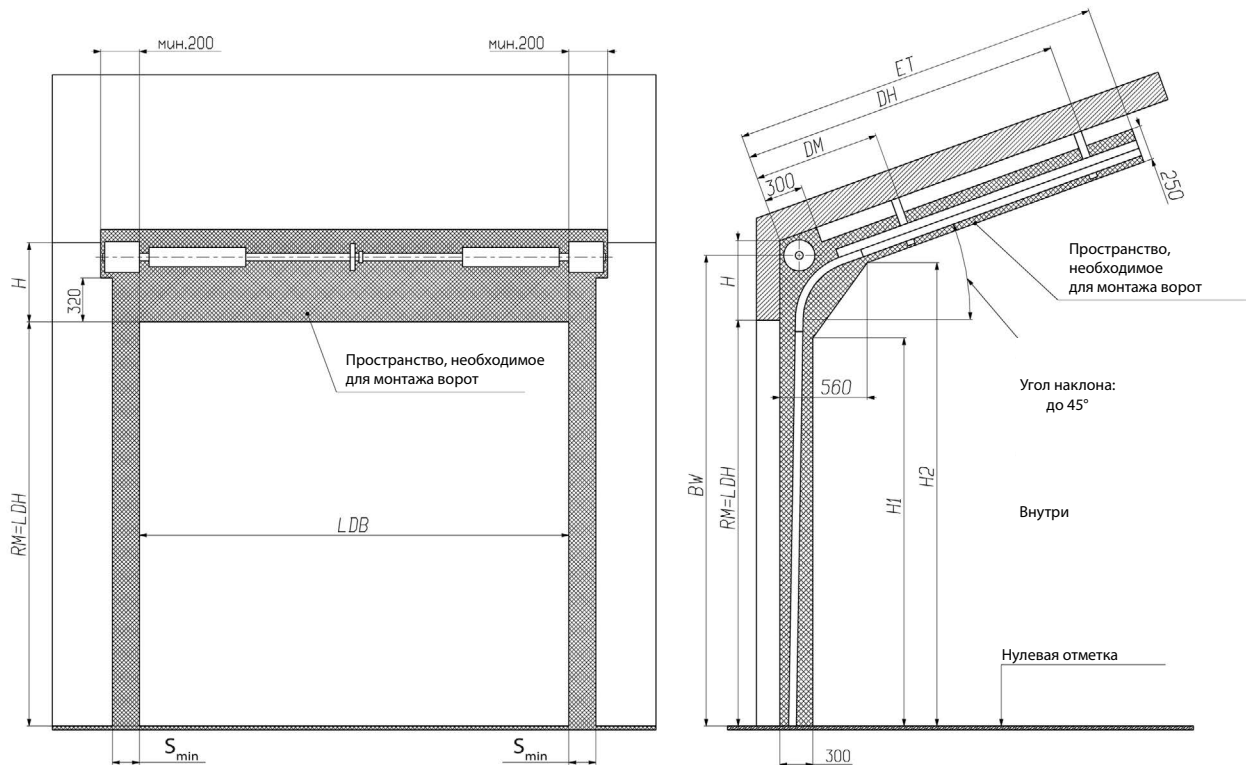

Высота проема RM, мм	Высота до оси вала BW, мм
до 5335	RM+423
В отдельных случаях возможно увеличение параметра до	RM+467

Параметр, мм	Наименование	Расчетная формула или значение
H	Высота перемычки	min 490 (при высоте проема до 5335 мм) в отдельных случаях min 600
DM	Координата точки подвешения	1050
DH	Координата точки подвешения	RM+280
ET	Глубина вхождения ворот внутрь помещения	RM+510
H1	Размер, ограничивающий рабочую зону	RM-245
H2	Размер, ограничивающий рабочую зону	RM+160
S _{min}	Минимальное боковое пространство для монтажа угловых стоек	110 — при установке усиливающих кронштейнов внутри угловых стоек; 140 — при установке усиливающих кронштейнов снаружи угловых стоек

Требуемый угол наклона оговаривается при заказе с шагом 5° в диапазоне от 5° до 45°. Как правило, он равен углу наклона плоскости потолочного перекрытия.

При использовании цепного редуктора или электропривода минимальное боковое пространство со стороны расположения привода увеличивается до размера, указанного в разделе 9.

8.9.2. Наклонный монтаж с двухвальной системой балансировки

Для ворот серий ProPlus, AluPro, AluTherm

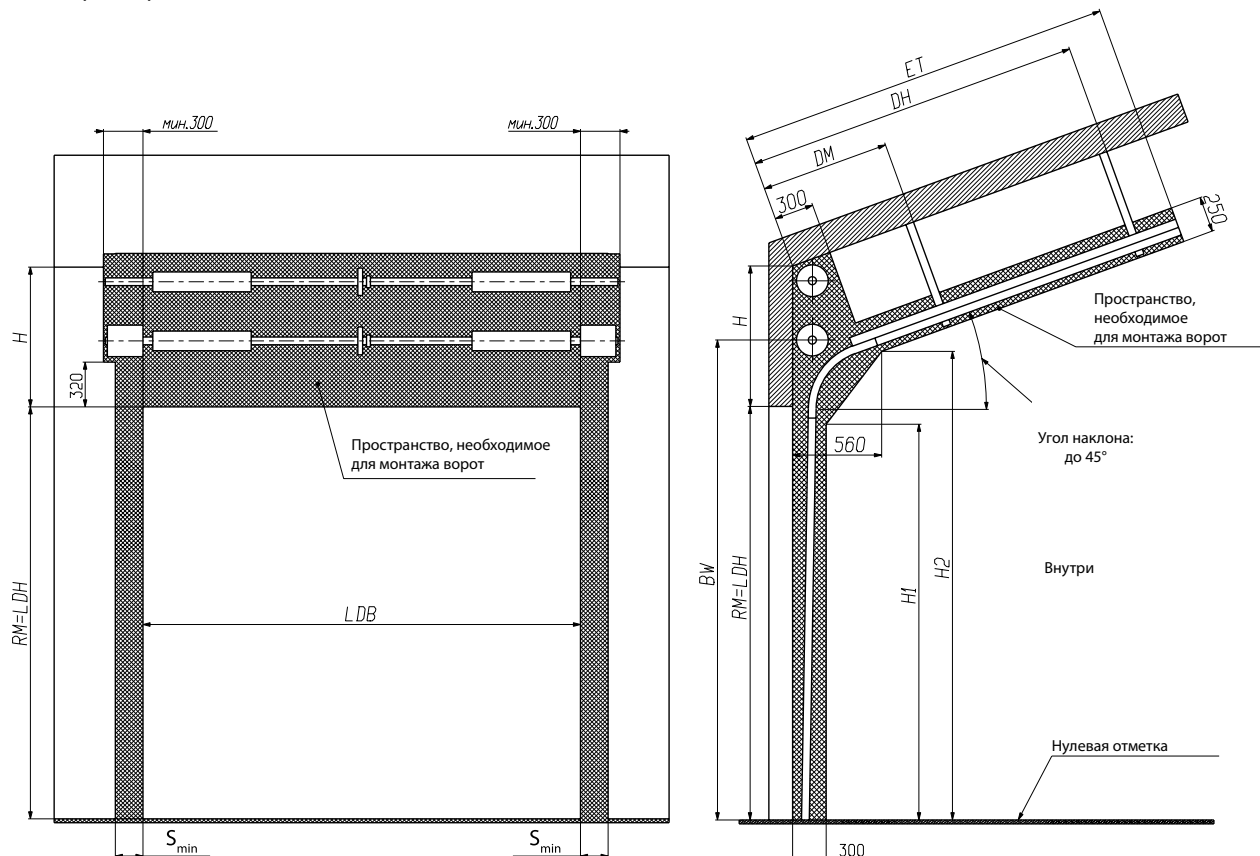

Параметр, мм	Наименование	Расчетная формула или значение
H	Высота перемычки	min 920
BW	Высота до оси вала	RM+480
DM	Координата точки подвешения	1050
DH	Координата точки подвешения	RM+280
ET	Глубина вхождения ворот внутрь помещения	RM+510
H1	Размер, ограничивающий рабочую зону	RM-245
H2	Размер, ограничивающий рабочую зону	RM+160
S _{min}	Минимальное боковое пространство для монтажа угловых стоек	110 — при установке усиливающих кронштейнов внутри угловых стоек; 140 — при установке усиливающих кронштейнов снаружи угловых стоек

Требуемый угол наклона оговаривается при заказе с шагом 5° в диапазоне от 5° до 45°. Как правило, он равен углу наклона плоскости потолочного перекрытия.

При использовании цепного редуктора или электропривода минимальное боковое пространство со стороны расположения привода увеличивается до размера, указанного в разделе 9.

8.10. НАКЛОННЫЙ ВЫСОКИЙ МОНТАЖ С ВЕРХНИМ РАСПОЛОЖЕНИЕМ ВАЛА

8.10.1. Наклонный высокий монтаж с верхним расположением вала с одновальной системой балансировки

Для ворот серий ProPlus, ProTrend, AluPro, AluTherm, AluTrend

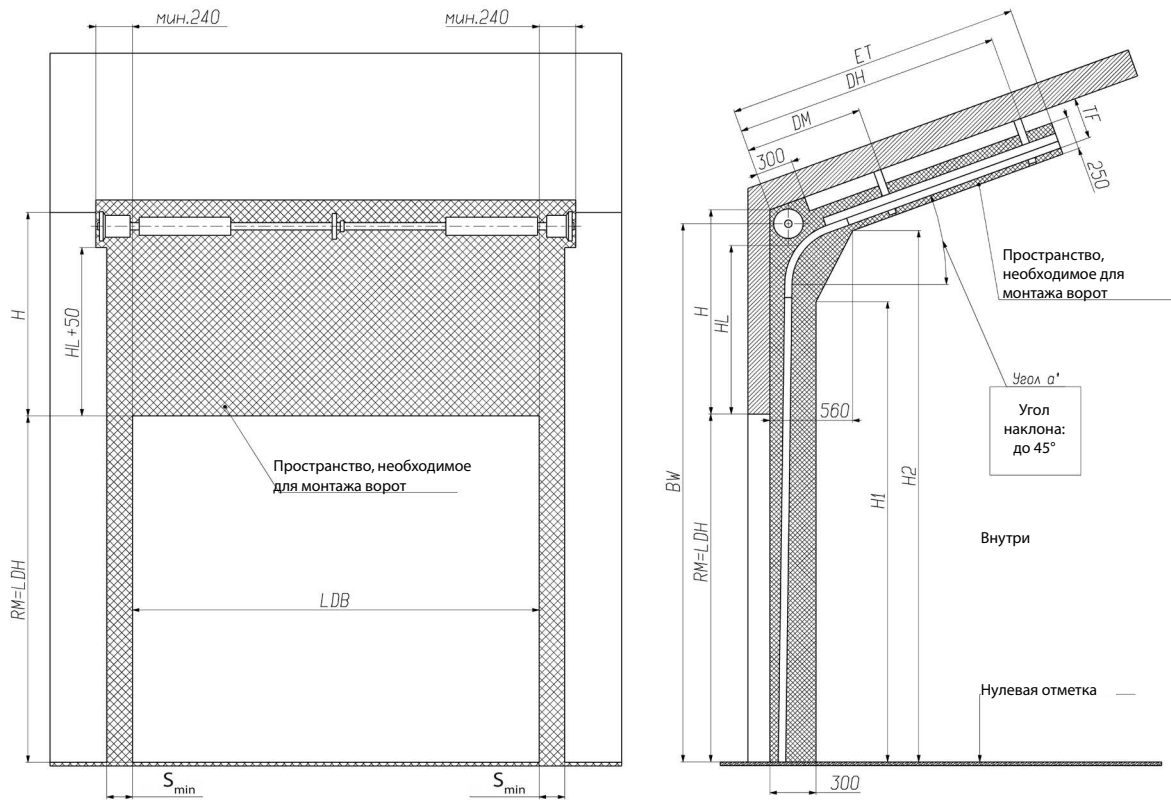

Высота проема RM, мм	Высота перемычки H, мм	Минимальное расстояние от горизонтальной направляющей до потолка TF, мм	Высота до оси вала BW, мм
до 4800	до 1635	345	RM+HL+240
	до 3365	385	RM+HL+260
	до 4445	425	RM+HL+280
до 5050	до 3365	385	RM+HL+260
	до 4445	425	RM+HL+280
свыше 5050	до 4445	425	RM+HL+280

Параметр, мм	Наименование	Расчетная формула или значение
H	Высота перемычки	min 900
HL*	Высота расположения горизонтальной направляющей от верха проема	H-TF (max 4100)
DM	Координата точки подвешения	1050
DH	Координата точки подвешения	RM-HL+620
ET	Глубина вхождения ворот внутрь помещения	RM-HL+850
H1	Размер, ограничивающий рабочую зону	RM+HL-455
H2	Размер, ограничивающий рабочую зону	RM+HL-55
S _{min}	Минимальное боковое пространство для монтажа угловых стоек	110 — при установке усиливающих кронштейнов внутри угловых стоек; 140 — при установке усиливающих кронштейнов снаружи угловых стоек

* Ворота с параметром HL>3000 мм изготавливаются по запросу. Значение HL должно быть меньше высоты ворот.

Требуемый угол наклона оговаривается при заказе с шагом 5° в диапазоне от 5° до 45°. Как правило, он равен углу наклона плоскости потолочного перекрытия.

При использовании цепного редуктора или электропривода минимальное боковое пространство со стороны расположения привода увеличивается до размера, указанного в разделе 9.

8.10.2. Наклонный высокий монтаж с верхним расположением валов с двухвальной системой балансировки

Для ворот серий ProPlus, AluPro, AluTherm

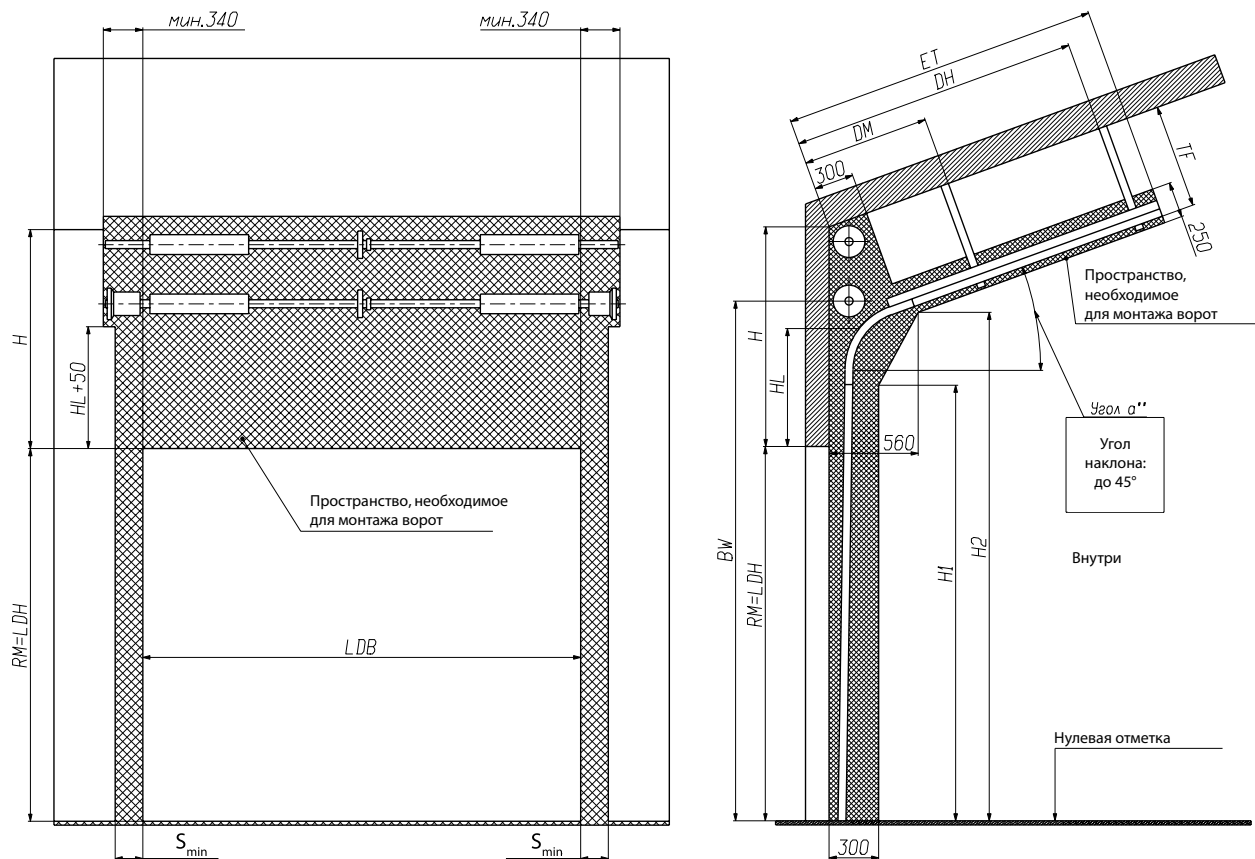

Параметр, мм	Наименование	Расчетная формула или значение
H	Высота перемычки	min 1275
TF	Минимальное расстояние от горизонтальной направляющей до верхнего края рабочего пространства в зоне установки вала	720
HL*	Высота расположения горизонтальной направляющей от верха проема	$H - TF$ (max 4100)
BW	Высота до оси вала	$RM + HL + 280$
DM	Координата точки подвешения	1050
DH	Координата точки подвешения	$RM - HL + 620$
ET	Глубина вхождения ворот внутрь помещения	$RM - HL + 850$
H1	Размер, ограничивающий рабочую зону	$RM + HL - 455$
H2	Размер, ограничивающий рабочую зону	$RM + HL - 55$
S_{min}	Минимальное боковое пространство для монтажа угловых стоек	110 — при установке усиливающих кронштейнов внутри угловых стоек; 140 — при установке усиливающих кронштейнов снаружи угловых стоек

* Ворота с параметром $HL > 3000$ мм изготавливаются по запросу. Значение HL должно быть меньше высоты ворот.

Требуемый угол наклона оговаривается при заказе с шагом 5° в диапазоне от 5° до 45° . Как правило, он равен углу наклона плоскости потолочного перекрытия.

При использовании цепного редуктора или электропривода минимальное боковое пространство со стороны расположения привода увеличивается до размера, указанного в разделе 9.

8.11. НАКЛОННЫЙ ВЫСОКИЙ МОНТАЖ С НИЖНИМ РАСПОЛОЖЕНИЕМ ВАЛА

8.11.1. Наклонный высокий монтаж с нижним расположением вала с одновальной системой балансировки

Для ворот серий ProPlus, ProTrend, AluPro, AluTherm, AluTrend

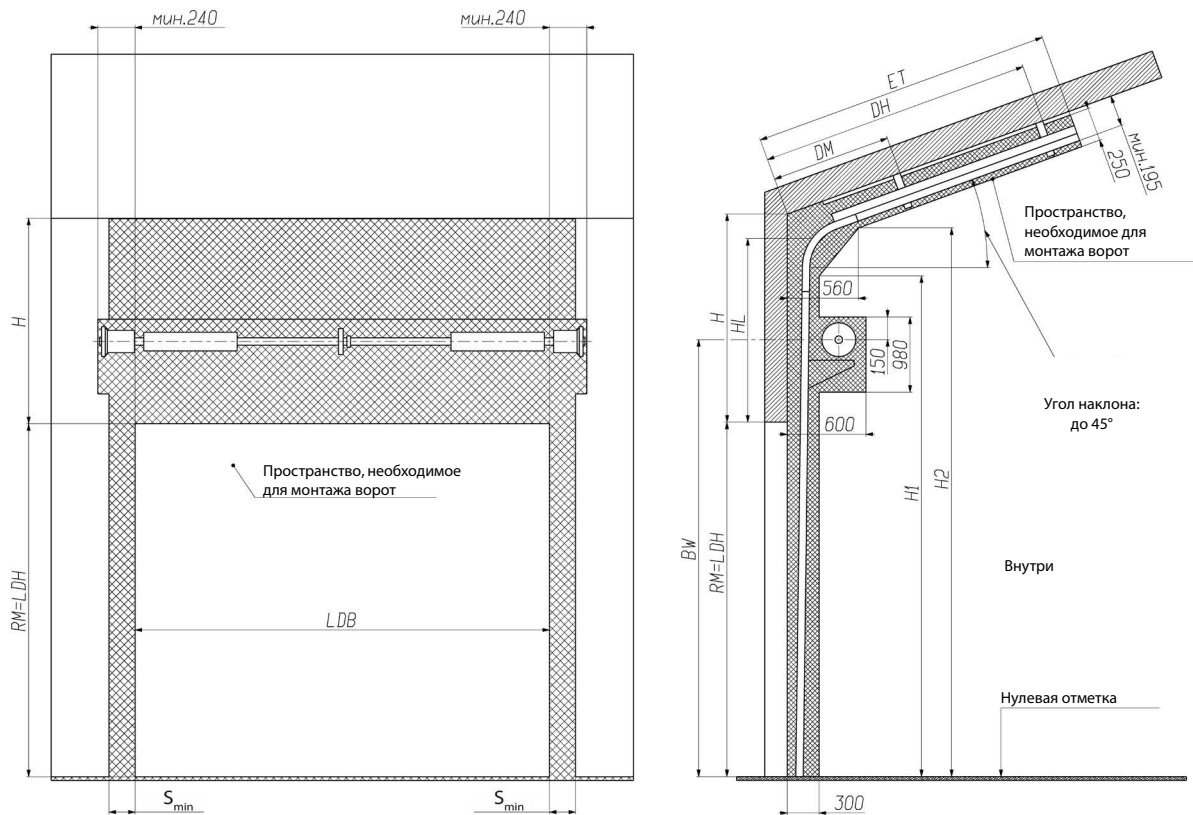

Параметр, мм	Наименование	Расчетная формула или значение
H	Высота перемычки	min 1795
HL*	Высота расположения горизонтальной направляющей от верха проема	от 1600 до H – 195 (max 4100)
BW**	Высота до оси вала	от RM+1100 до RM+HL–500
ET	Глубина вхождения ворот внутрь помещения	RM–HL+850
DH	Координата точки подвешения	RM–HL+620
DM	Координата точки подвешения	1050
H1	Размер, ограничивающий рабочую зону	RM+HL–445
H2	Размер, ограничивающий рабочую зону	RM+HL–55
S _{min}	Минимальное боковое пространство для монтажа угловых стоек	110 — при установке усиливающих кронштейнов внутри угловых стоек; 140 — при установке усиливающих кронштейнов снаружи угловых стоек

* Ворота с параметром HL > 3000 мм изготавливаются по запросу. Значение HL должно быть меньше высоты ворот.

** Размер оговаривается при заказе в указанном диапазоне. Значение по умолчанию: BW=RM+1500 мм.

Требуемый угол наклона оговаривается при заказе с шагом 5° в диапазоне от 5° до 45°. Как правило, он равен углу наклона плоскости потолочного перекрытия.

При использовании цепного редуктора или электропривода минимальное боковое пространство со стороны расположения привода увеличивается до размера, указанного в разделе 9.

8.11.2. Наклонный высокий монтаж с нижним расположением валов с двухвальной системой балансировки

Для ворот серий ProPlus, AluPro, AluTherm

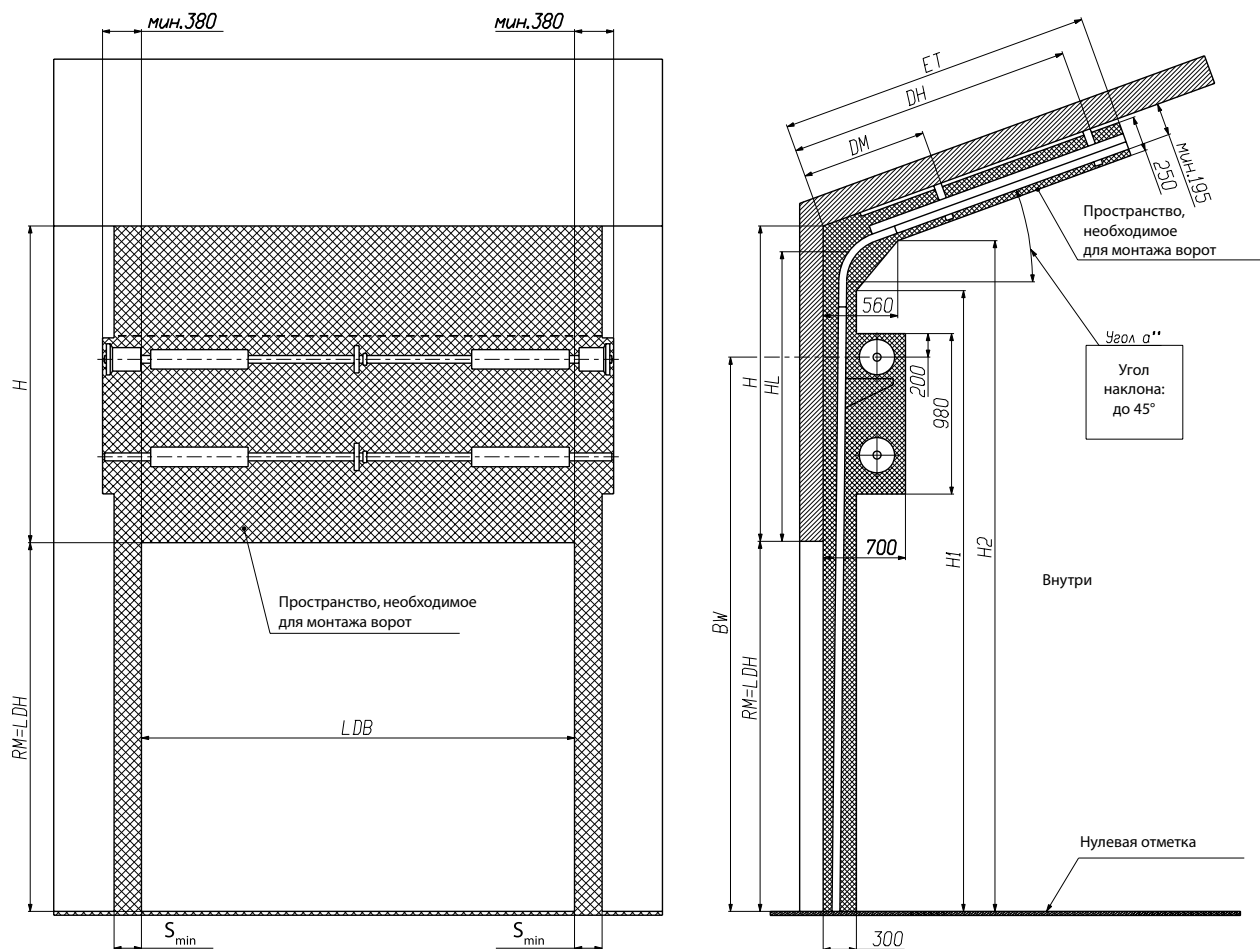

Параметр, мм	Наименование	Расчетная формула или значение
H	Высота перемычки	min 2100
HL*	Высота расположения горизонтальной направляющей от верха проема	от 1905 до H-195 (max 4100)
BW**	Высота до оси вала	от RM+1200 до RM+HL-400
ET	Глубина вхождения ворот внутрь помещения	RM-HL+850
DH	Координата точки подвешения	RM-HL+620
DM	Координата точки подвешения	1050
H1	Размер, ограничивающий рабочую зону	RM+HL-445
H2	Размер, ограничивающий рабочую зону	RM+HL-55
S _{min}	Минимальное боковое пространство для монтажа угловых стоек	110 — при установке усиливающих кронштейнов внутри угловых стоек; 140 — при установке усиливающих кронштейнов снаружи угловых стоек

* Ворота с параметром HL >3000 мм изготавливаются по запросу. Значение HL должно быть меньше высоты ворот.

** Размер оговаривается при заказе в указанном диапазоне. Значение по умолчанию: BW=RM+1500 мм.

Требуемый угол наклона оговаривается при заказе с шагом 5° в диапазоне от 5° до 45°. Как правило, он равен углу наклона плоскости потолочного перекрытия.

При использовании цепного редуктора или электропривода минимальное боковое пространство со стороны расположения привода увеличивается до размера, указанного в разделе 9.

8.12. НАКЛОННЫЙ НИЗКИЙ МОНТАЖ

Для ворот серий ProPlus, ProTrend, AluPro, AluThermAluTrend

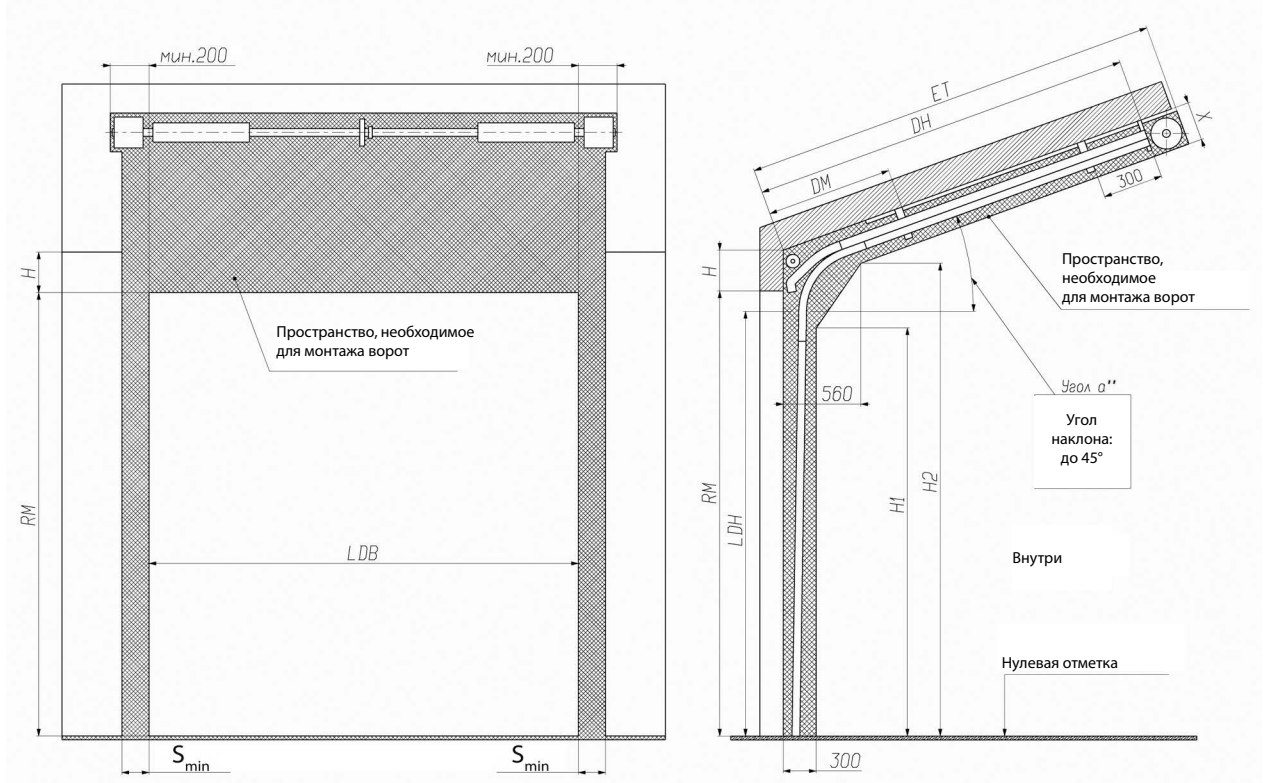

Высота проема RM, мм	Размер, ограничивающий рабочую зону X, мм
до 3680	250
свыше 3680 до 5085	270
В отдельных случаях возможно увеличение параметра до	340

Параметр, мм	Наименование	Расчетная формула или значение
H	Высота перемычки	min 230 — для ворот без калитки min 250 — для ворот с калиткой
LDH	Высота проезда в свету	RM-135
DM	Координата точки подвешения	1050
DN	Координата точки подвешения	RM+520
ET	Глубина вхождения ворот внутрь помещения	RM+980
H1	Размер, ограничивающий рабочую зону	RM-335
H2	Высота до горизонтальной направляющей	RM+145
S _{min}	Минимальное боковое пространство для монтажа угловых стоек	110 — при установке усиливающих кронштейнов внутри угловых стоек; 140 — при установке усиливающих кронштейнов снаружи угловых стоек

Требуемый угол наклона оговаривается при заказе с шагом 5° в диапазоне от 5° до 45°. Как правило, он равен углу наклона плоскости потолочного перекрытия.

При использовании цепного редуктора или электропривода минимальное боковое пространство со стороны расположения привода увеличивается до размера, указанного в разделе 9.

9. ДОПОЛНИТЕЛЬНЫЕ ПАРАМЕТРЫ ПРОЕМА ПОД МОНТАЖ ПРИВODOB ПРbМЫШЛЕННЫХ ВbРОТ

9.1. ЦЕПНОЙ РЕДУКТОР

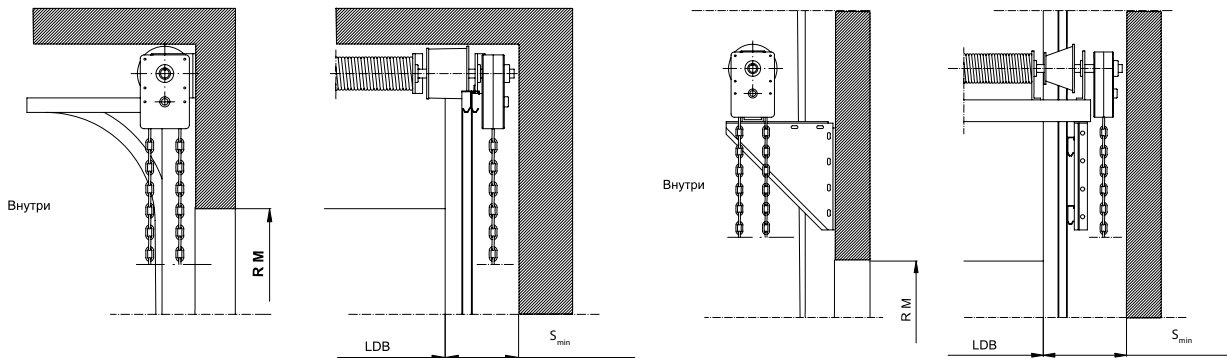

Ворота с верхним расположением вала			
Одновальная система балансировки		Двухвальная система балансировки	
Диаметр вала, мм	S_{min} , мм	Диаметр вала, мм	S_{min} , мм
25,4	300	31,75	580
31,75	375		

Ворота с нижним расположением вала			
Одновальная система балансировки		Двухвальная система балансировки	
Диаметр вала, мм	S_{min} , мм	Диаметр вала, мм	S_{min} , мм
25,4	370	31,75	580
31,75	440		

9.2. РЕЕЧНЫЙ ЭЛЕКТРОПРИВОД ДЛЯ ВbРОТ НИЗКОГО ТИПА МОНТАЖА

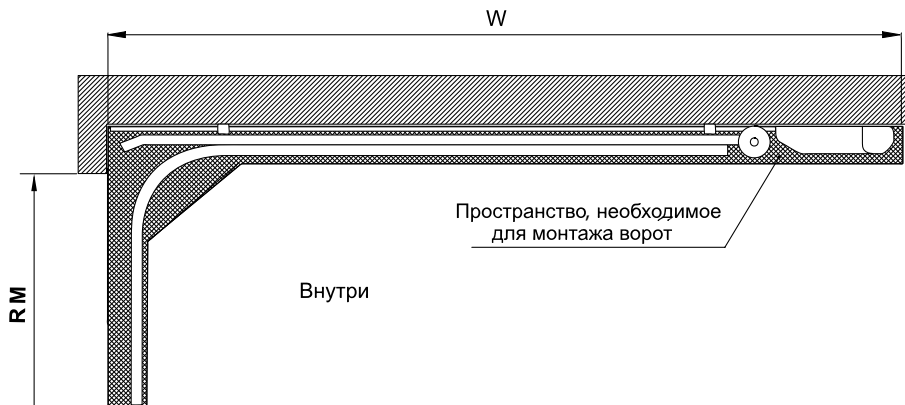

Серия электропривода	Высота проема (RM), мм	Тип рейки привода	Высота расположения рейки привода HR, мм
Comfort 50/60	до 2575	SZ-12SL (RU)	125 — ворота без калитки 130 — ворота с калиткой
Comfort 60L	до 3085	SZ-13SL	
Comfort 270/280 (speed)	до 2155	SK(SZ)-11SL	
	до 2375	SK-12SL	
SHEL	до 2575	SZ-12SL (RU)	140 — ворота без калитки 145 — ворота с калиткой
	до 3085	SK(SZ)-13SL	
Spido	до 2275	в комплекте	
	до 3275	в комплекте + SH1	
Spin	до 2310	BPA 0331A	140 — ворота без калитки 145 — ворота с калиткой
	до 3085	BPA 0331A+SPA21	
ASG	до 2300	SNA30	135 — ворота без калитки 140 — ворота с калиткой
	до 3085	SNA6	
ASG	до 2575	ASGR3	
	до 3275	ASGR4	

9.3. ЭЛЕКТРОПРИВОД, УСТАНОВЛИВАЕМЫЙ НА ВАЛ ВОРОТ

9.3.1. Ворота с верхним расположением вала

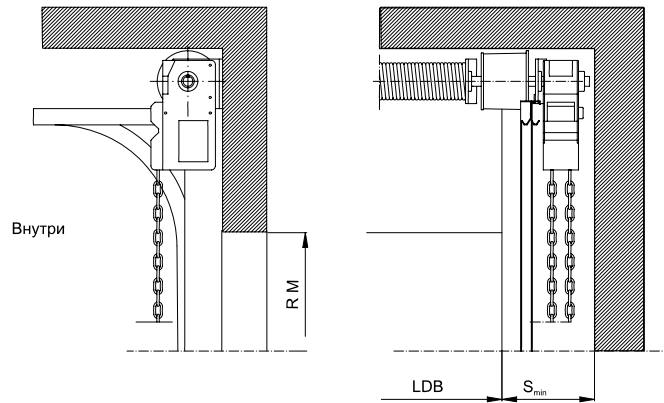

Одновальная система балансировки			Двухвальная система балансировки		
Серия электропривода	Диаметр вала, мм	Боковое пространство S_{min} , мм	Серия электропривода	Диаметр вала, мм	Боковое пространство S_{min} , мм
Dynamic	25,4	310	SOON, SUMO	31,75	580
STA	25,4	310			
SOON, SUMO	25,4	330			
SOON, SUMO	31,75	420			
Dynamic	31,75	310	Dynamic	31,75	580
ASI50	25,4	390			
ASI100	25,4	390			
	31,75	480			

9.3.2. Ворота с нижним расположением вала

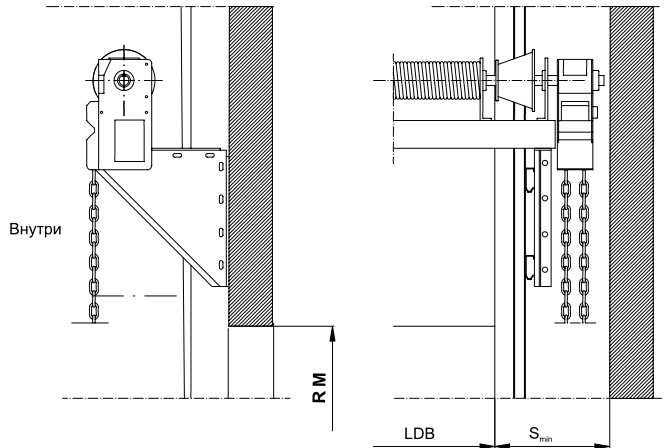

Одновальная система балансировки			Двухвальная система балансировки		
Серия электропривода	Диаметр вала, мм	Боковое пространство S_{min} , мм	Серия электропривода	Диаметр вала, мм	Боковое пространство S_{min} , мм
Dynamic	25,4	330	SOON, SUMO	31,75	580
STA	25,4	330			
SOON, SUMO	25,4	350			
SOON, SUMO	31,75	440			
Dynamic	31,75	330	Dynamic	31,75	580
ASI50	25,4	410			
ASI100	25,4	410			
	31,75	500			

9.4. БЛОК ДЛЯ РУЧНОГО ПОДЪЕМА ВОРОТ

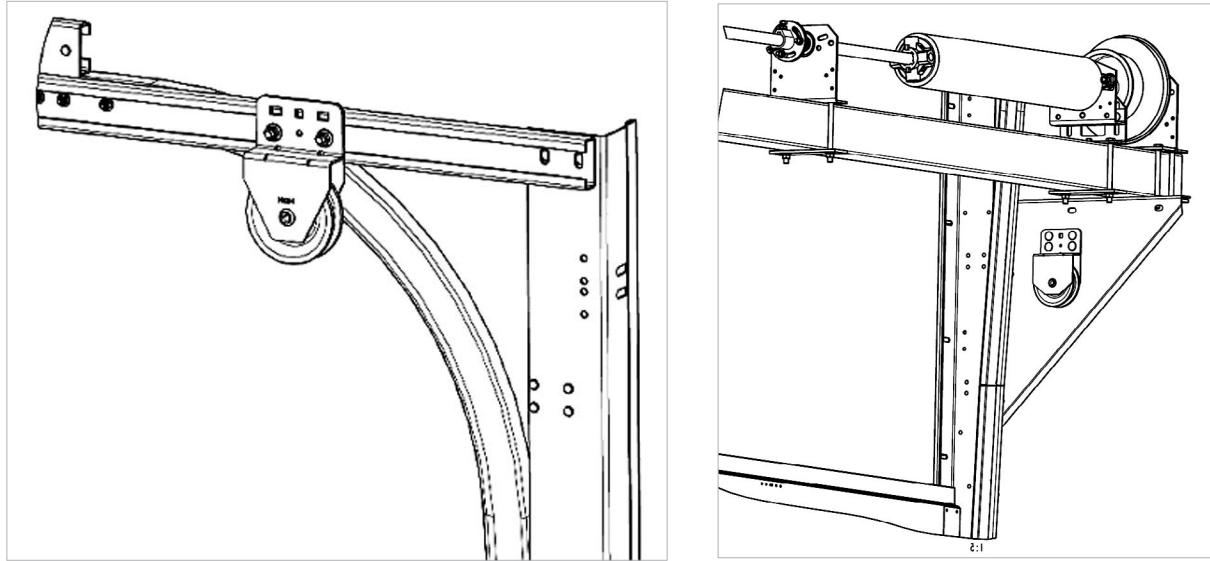

Применение данной системы не требует дополнительных изменений в параметрах проема.

10. ФАЛЬШПАНЕЛЬ

10.1. ПРИМЕНЕНИЕ ФАЛЬШПАНЕЛИ ДЛЯ КОМПЕНСАЦИИ МИНИМАЛЬНОЙ ВЫСОТЫ ПЕРЕМЫЧКИ

Вариант может применяться для ворот стандартного и низкого типа монтажа при высоте перемычки меньше, чем указанная в разделе 8.

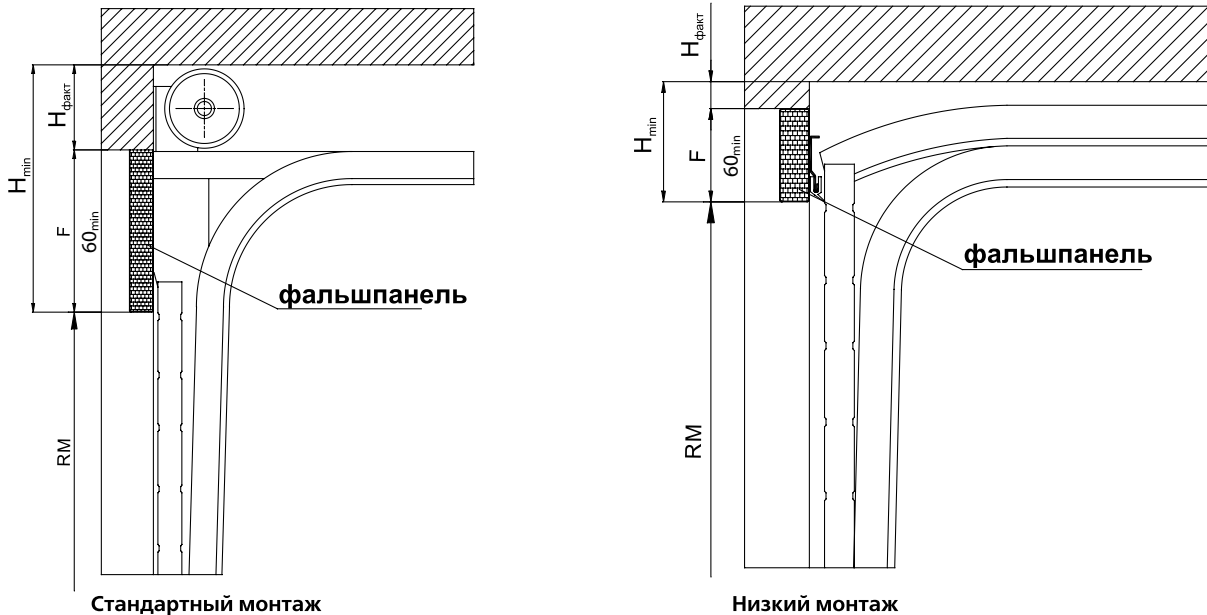

Методика определения высоты фальшпанели и ворот

Измерить фактическую высоту перемычки $H_{факт}$.

Сравнить фактическую высоту перемычки $H_{факт}$ с минимально допустимой $H_{мин}$.

Если $H_{факт} > H_{мин}$, рассчитать необходимый размер высоты фальшпанели F по следующей зависимости:

$$F = H_{мин} - H_{факт}$$

Полученный результат сравнить с допустимыми размерами фальшпанели. Если полученный размер меньше указанного на эскизе, он должен быть увеличен до минимально допустимого. Максимальный размер фальшпанели не должен превышать указанных значений.

Рассчитать заказную высоту ворот по следующей зависимости:

$$RM = \text{Высота до потолка} - H_{\text{факт}} - F$$

ВНИМАНИЕ! Элементы торсионного вала крепить к фальшпанели ЗАПРЕЩЕНО!

10.2. ПРИМЕНЕНИЕ ФАЛЬШПАНЕЛИ ДЛЯ ЧАСТИЧНОГО ПЕРЕКРЫТИЯ ПРОЕМА

Вариант может применяться для промышленных ворот с высоким и вертикальным типами монтажа.

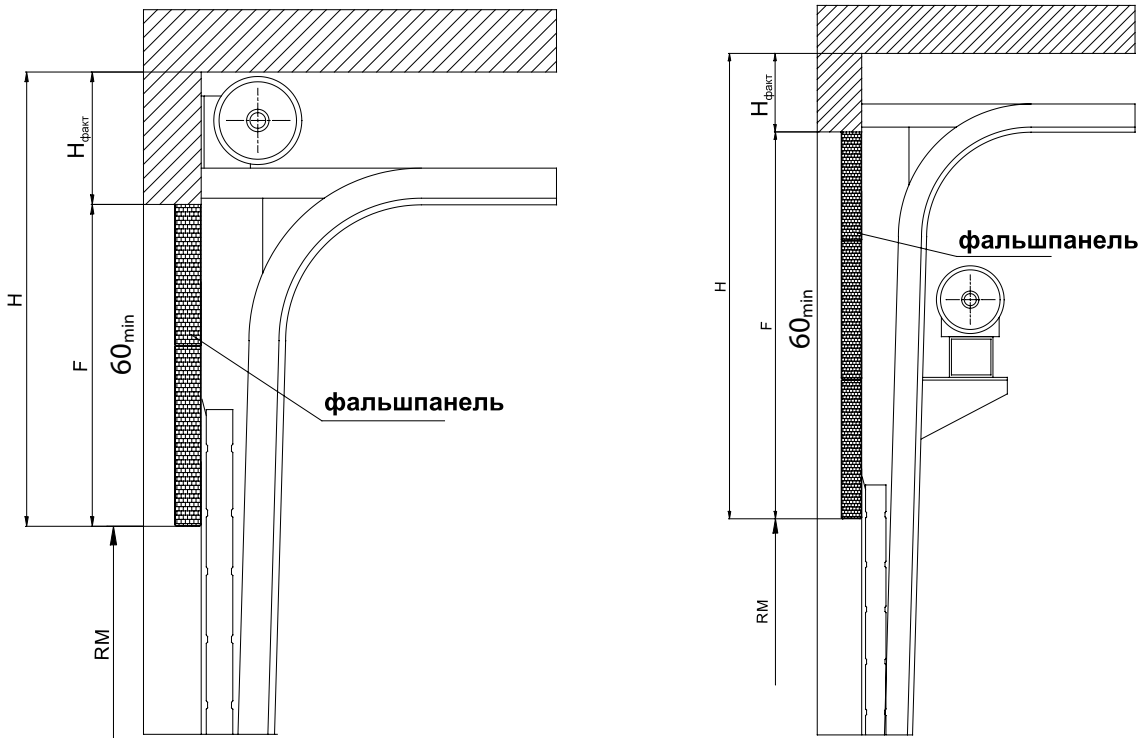

Вариант с верхним расположением вала

Вариант с нижним расположением вала

Для определения минимального значения $H_{\text{факт}}$ и максимальной высоты фальшпанели F_{max} необходимо воспользоваться таблицей:

Тип монтажа ворот	Минимальное значение $H_{\text{факт}}$, мм	Максимальная высота фальшпанели F_{max} , мм
Высокий и наклонный высокий с верхним расположением вала	350	HL+55 (max 4155)
Вертикальный с верхним расположением вала	350	RM
Высокий, наклонный высокий и вертикальный с нижним расположением вала	0	4155

Методика определения высоты фальшпанели и заказной высоты ворот

Измерить фактическую высоту перемишки $H_{\text{факт}}$.

Задать требуемую высоту ворот RM.

Рассчитать необходимый размер высоты фальшпанели F по следующей зависимости:

$$F = \text{Высота до потолка} - H_{\text{факт}} - RM.$$

Полученный результат сравнить с допустимыми размерами фальшпанели. Если полученный размер меньше указанного на эскизе, он должен быть увеличен до минимально допустимого. Максимальный размер фальшпанели не должен превышать указанных значений. Если полученный размер больше максимально допустимого, то в этом случае необходимо выбрать иной тип монтажа ворот и произвести расчет высоты фальшпанели заново.

При необходимости откорректировать заказанную высоту ворот по следующей зависимости:

$$RM = \text{Высота до потолка} - H_{\text{факт}} - F.$$

Для высоких типов монтажа уточнить параметр HL и сравнить его с допустимыми значениями, указанными в разделе 8 для каждого типа монтажа.

11. СИСТЕМЫ ТЕЛЕСКОПИЧЕСКИХ ПОДВЕСОВ, ПОСТАВЛЯЕМЫЕ В КОМПЛЕКТАЦИИ ДЛЯ ПРОМЫШЛЕННЫХ ВОРОТ

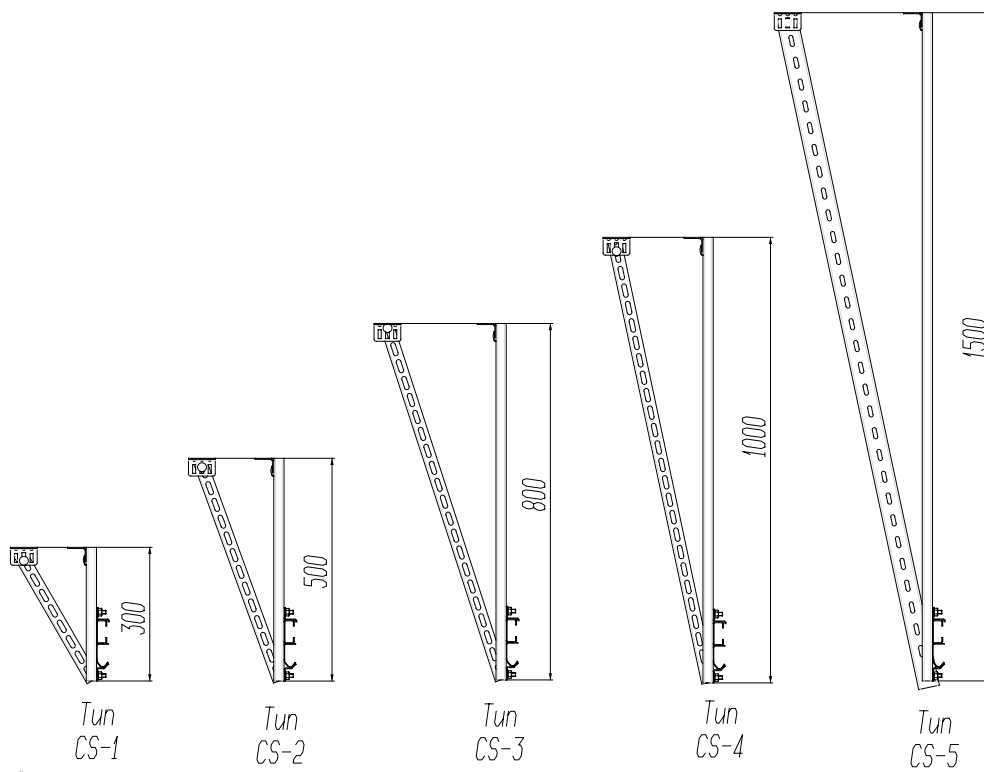

**

Тип монтажа ворот	Тип системы
Стандартный монтаж	CS-2*
Высокий монтаж с верхним расположением вала	CS-2*
Высокий монтаж с нижним расположением вала	CS-1*
Низкий монтаж	CS-1*
Наклонный монтаж	CS-2*
Наклонный высокий монтаж с верхним расположением вала	CS-2*
Наклонный высокий монтаж с нижним расположением вала	CS-1*
Наклонный низкий монтаж	CS-1*

Количество подвесов горизонтальных направляющих в промышленных воротах:

Количество подвесов горизонтальных направляющих в одних воротах всех типов монтажа (кроме высокого и вертикального), шт.	Высота ворот (RM), мм
4	$RM < 3000$
6	$3000 \leq RM < 4500$
8	$RM < 5000$

Количество подвесов горизонтальных направляющих в одних воротах высоких типов монтажа, шт.	Высота ворот (RM), мм
4	$(RM - HL) < 3000$
6	$3000 \leq (RM - HL) < 4500$
8	$(RM - HL) < 5000$

В воротах вертикальных типов монтажа подвес горизонтальных направляющих не используется. Кроме того, для низкого и наклонного низкого типов монтажа используются дополнительно подвесы торсионного вала. Количество таких подвесов определяется программно для каждого ворот индивидуально, исходя из размера ворот и количества пружин (не менее трех и не более шести):

Количество подвесов торсионного вала в одних воротах, шт.	Количество пружин, шт	Ширина ворот (LDB), мм
3	2	$LDB < 4000$
4	2	$LDB \geq 4000$
4	3	$LDB < 4000$
5	3	$LDB \geq 4000$
5	4	$LDB < 4000$
6	4	$LDB \geq 4000$

* По заказу ворота могут поставляться с другим типом системы телескопических подвесов.



10-508, Selitskogo str.
220075, Minsk, Republic of Belarus
Tel. +375 (17) 330 11 00
Fax +375 (17) 330 11 01
www.alutech-group.com

ул. Селицкого, 10-508
220075, Республика Беларусь, г. Минск
Тел. +375 (17) 330 11 00
Факс +375 (17) 330 11 01
www.alutech-group.com