



ИНТЕРЬЕРНЫЕ ПЕРЕГОРОДКИ

ИНТЕРЬЕРНЫЕ ПЕРЕГОРОДКИ



ШИРОКИЙ СПЕКТР ПРИМЕНЕНИЯ

Перегородки используются для организации рабочих мест и разделения помещений на отдельные зоны в офисах, торговых центрах, общественных учреждениях, производственных цехах и пр.

ЛЕГКОСТЬ УСТАНОВКИ

Благодаря специально разработанной системе установки заполнения и соединения стоек с ригелями, существенно сокращается время монтажа конструкции.

ЭКОНОМИЧНОЕ РЕШЕНИЕ

Интерьерные перегородки монтируются без предварительной подготовки стен. Их применение позволяет сэкономить на косметическом ремонте и перепланировке помещений.

РАЗНООБРАЗИЕ КОНСТРУКЦИЙ

Большой ассортимент комплектующих позволяет создавать конструкции высокой сложности и с любым углом поворота.



УНИВЕРСАЛЬНОСТЬ

Перегородки DoorNap могут быть как самостоятельной замкнутой конструкцией, так и устанавливаться между стационарными стенами.

НАДЕЖНОСТЬ

Благодаря специально разработанным конструкторским решениям, интерьерные перегородки обладают высокими инерционными и прочностными характеристиками.

ИНДИВИДУАЛЬНЫЙ ДИЗАЙН

Использование различных прозрачных и глухих материалов в произвольной комбинации для заполнения секций позволяет создать неповторимый стиль помещения.

ДОЛГОВЕЧНОСТЬ

В качестве защитно-декоративного покрытия используется порошковая краска на основе полиэфирных и полиуретановых смол.

ДВЕРИ



ШИРОКАЯ ОБЛАСТЬ ПРИМЕНЕНИЯ

Двери могут использоваться в составе интерьерных перегородок, а также как обычные межкомнатные двери.

КОМФОРТ

Использование двойного витража позволяет установить в дверь жалюзи. Комбинируя различные варианты заполнения, можно обеспечить лучшую шумоизоляцию.

ПРОСТОТА МОНТАЖА

Быстрая установка двери обеспечивается за счет простоты конструктива и качества элементов сборки.

РАЗНООБРАЗИЕ ЗАПОЛНЕНИЯ

Благодаря конструктиву дверей и многообразию материалов заполнения можно создать множество дизайнерских решений.

ТЕЛЕСКОПИЧЕСКАЯ КОРОБКА

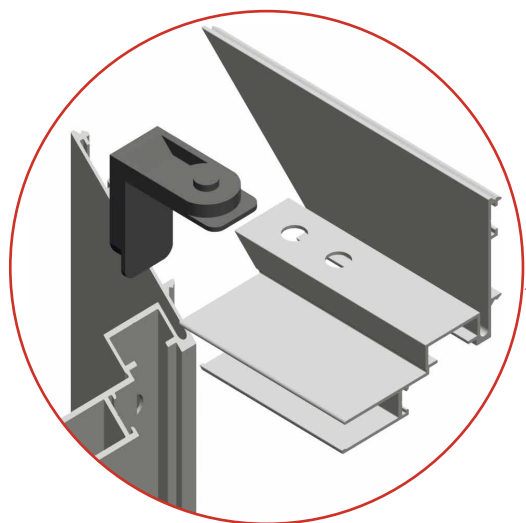

УНИВЕРСАЛЬНОСТЬ

Возможность установки коробки в любой строительный проем толщиной более 125 мм.

ЭКОНОМИЯ ВРЕМЕНИ

Существенно сокращается время монтажа за счет сборки коробки на закладных элементах.

ЭСТЕТИЧНЫЙ ВНЕШНИЙ ВИД

Благодаря единому варианту исполнения коробки и двери, а также скрытым крепежным элементам.

УДОБСТВО МОНТАЖА

Для установки дверной коробки не требуется предварительное выравнивание и обработка проема.

ДИЗАЙН И АКСЕССУАРЫ

СТАНДАРТНЫЕ ЦВЕТА ПО RAL-KАРТЕ



RAL 9003
белый

RAL 8014
коричневый

RAL 5005
синий

RAL 6005
зеленый

RAL 3005
бордовый

RAL 9006
металлик
гладкий

RAL 1014
бежевый

RAL 8017
коричневый

RAL 7004
серый

 По вашему желанию возможна покраска профилей в любой цвет согласно международной RAL-карте. При выводе на печать цвета могут быть искажены, пользуйтесь оригинальной RAL-картой.

АКСЕССУАРЫ



Рычажный доводчик



Нажимной гарнитур



Механический замок



Петля



Закладной элемент



Кронштейн



Ручка-скоба



Фиксатор

ТЕХНИЧЕСКИЕ ХАРАКТЕРИСТИКИ

ТЕХНИЧЕСКИЕ ХАРАКТЕРИСТИКИ	
Толщина перегородки	84 и 90 мм
Видимая ширина стойки/ригеля	38 мм
Максимальная высота	5200 мм
Максимальный шаг между стойками	1700 мм
Звукоизоляция	36–40 дБ
Расстояние между двойным заполнением в перегородке	52–70 мм
Расстояние между двойным заполнением в двери	26 мм
Толщина заполнения в перегородке	4, 5, 6, 8, 10, 12,5 мм
Толщина заполнения при одинарном остеклении в двери	4, 5, 6, 8, 10 мм
Толщина заполнения при двойном остеклении в двери	4, 5, 6 мм
Количество профилей в системе	26 шт.
Количество уплотнителей в системе	8 шт.

ОСОБЕННОСТИ КОНСТРУКЦИИ

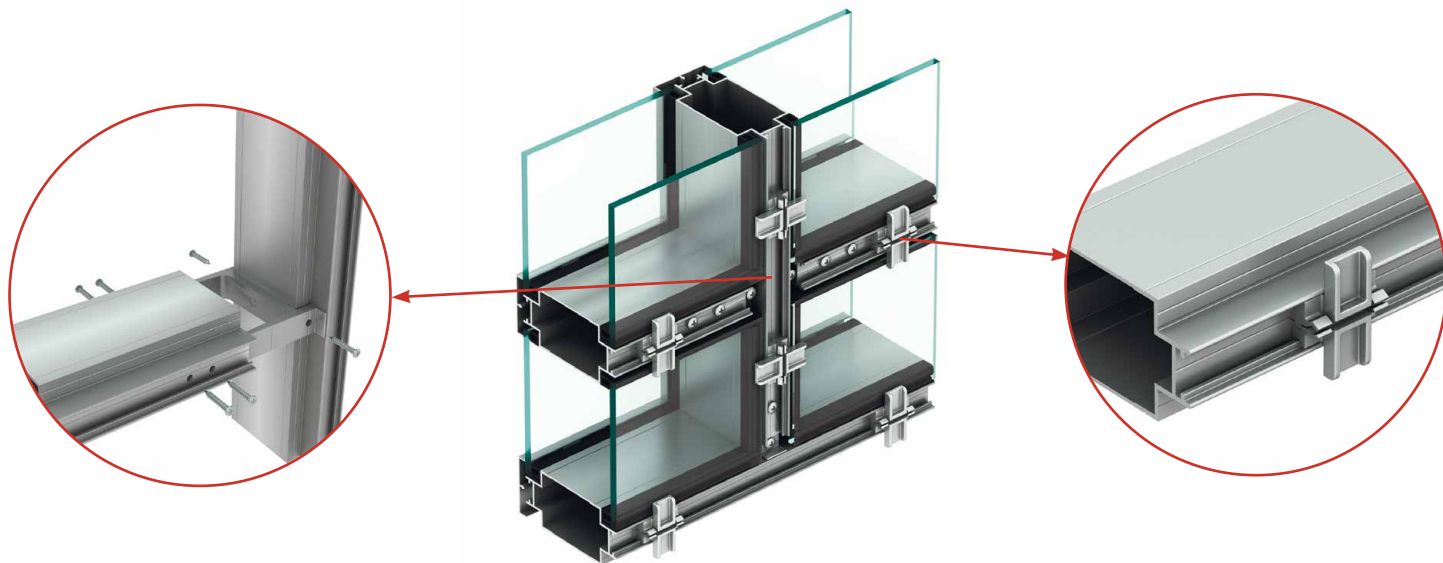

ЛЕГКОСТЬ УСТАНОВКИ

Простейшая схема установки фиксатора заполнения в два этапа.

МНОГОВАРИАНТНОСТЬ ИСПОЛНЕНИЯ

Наличие трех типов кронштейнов позволяет устанавливать конструкции различной конфигурации.

НАДЕЖНОСТЬ

Благодаря многоступенчатому замковому соединению, обеспечивается надежная фиксация заполнения.

ПРОСТОТА ПРИМЕНЕНИЯ

Простейшая схема установки кронштейна с заведением во внутреннюю камеру профиля.

ОБЛИЦОВКА СТЕН

НЕПРИХОТЛИВОСТЬ В УХОДЕ

Покрытие облицовки стен имеет повышенную износостойкость и может устанавливаться в помещениях с повышенной проходимостью.

ЕДИНОЕ РЕШЕНИЕ

Система облицовочных профилей отлично сочетается с интерьерными перегородками, т.к. разрабатывалась как дополнение к ним.

БОГАТАЯ ЦВЕТОВАЯ ПАЛИТРА

Широкий выбор расцветок и возможность комбинирования панелей позволяют оформить интерьер, соблюдая корпоративный стиль.

ЭКОНОМИЯ СРЕДСТВ И ВРЕМЕНИ

Облицовка стен исключает необходимость проведения дополнительных отделочных работ перед монтажом, что сокращает время и экономит средства на ремонте помещения.



ЗАВОДЫ



РОССИЯ, МОСКВА



КИТАЙ, СУЧЖОУ



ЧЕШСКАЯ РЕСПУБЛИКА, КАДАНЬ



РОССИЯ, ОСТАШКОВ

**ВОРОТНЫЕ СИСТЕМЫ · РОЛЛЕТНЫЕ СИСТЕМЫ · ПЕРЕГРУЗОЧНЫЕ СИСТЕМЫ
ДВЕРНЫЕ СИСТЕМЫ · СИСТЕМЫ АВТОМАТИЗАЦИИ · СИСТЕМЫ ОГРАЖДЕНИЙ
АЛЮМИНИЕВЫЕ СИСТЕМЫ · МОДУЛЬНЫЕ СИСТЕМЫ**

РОССИЯ, МОСКВА

ул. Новая, д. 120,
с. Акулово, Одинцовский р-н,
Московская обл., 143002
Тел.: (495) 933 24 00
Факс: (495) 937 95 50
E-mail: moscow@doorhan.ru

КИТАЙ, СУЧЖОУ

дорога Гуцунь 188, р-н Сюкоу,
г. Сучжоу, 215164
Тел.: +86 (512) 6631 6111
Факс: +86 (512) 6631 6106
E-mail: suzhou@doorhan.com

ЧЕШСКАЯ РЕСПУБЛИКА, КАДАНЬ

промзона Кадань, г. Кадань, 43201
Тел.: +420 474 319 111
Факс: +420 474 336 650
E-mail: kadan@doorhan.com

РОССИЯ, ОСТАШКОВ

ул. Загородная, д. 57 И,
г. Осташков, Осташковский
р-н, Тверская обл.
Тел.: (499) 703-03-02
Факс: (495) 937 95 50
E-mail: ostashkov@doorhan.ru